

**PANORAMA**

**Nikon 35 Ti**  
**QUARTZ DATE**

*Instruction Manual / Manual de instrucciones*

**ES**

# FOREWORD

Thank you for purchasing the Nikon 35Ti Quartz Date. You are now the proud owner of a sophisticated, high-tech camera that has been designed not only for automatic, masterful simplicity of operation but also to enable you to apply creative techniques to your photography. To benefit fully from the camera's advanced features, read this manual thoroughly. Get to know the camera, including the symbols used for its control buttons and analogue display system. Keep this manual handy until you feel confident using the camera. This way, you can enjoy all the rewards of owning the 35Ti Quartz Date.

## IMPORTANT NOTES ON PANORAMA PICTURES

In some cases, your local film processing lab may not be able to handle the printing of panorama size pictures. For details, consult your local photo shop or camera dealer. Also, before you have your film processed, ask your local photo shop about possible options for processing panorama pictures. Note that panorama pictures are more expensive and require a longer processing time than regular size pictures.

For easy identification, attach the appropriate supplied adhesive label, "**PANORAMA**," "**NORMAL & PANORAMA MIXED**" or "**DEVELOP ONLY**" to the film cartridge when you bring the film to a photo shop for processing.

- 1) If an entire roll consists of panorama size pictures, be sure to specify panorama processing, explain that your film consists entirely of panorama pictures, and attach a "**PANORAMA**" label on the film cartridge.
- 2) When you have a mix of panorama and regular pictures on a single roll, you should have your film processed according to one of the following conditions:

***If your local photo shop has photo processing machinery equipped to process a single roll of film that contains a mix of both panorama and regular size pictures:***

- a) Explain that your film consists of a mix of panorama and regular size pictures when you have your film processed and attach a **"NORMAL & PANORAMA MIXED"** label to the film cartridge.

***If your photo shop can only process either panorama or regular size pictures per roll:***

- b) Ask for development only, so you can review the negative film before printing, and later specify separate printing of panorama and regular size frames. Attach a **"DEVELOP ONLY"** label to the film cartridge.
- c) Print all of the pictures in regular size prints first, then later specify the panorama size frames on the film and have them printed again in panorama size prints. Note that when panorama pictures are printed as regular size pictures, the top and bottom of each picture are blacked out.

In a panorama picture, only the middle portion of each regular size film frame is exposed. There is no difference, however, in the number of pictures you can take with a roll, whether they be panorama, regular size, or a mix of both.

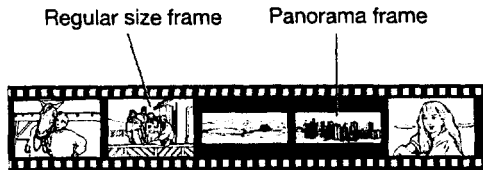

# PRÓLOGO

Muchas gracias por su compra de la Nikon 35Ti Quartz Date. Ahora usted es el orgulloso propietario de una sofisticada cámara de alta tecnología que ha sido diseñada no sólo para una simplicidad de operación automática maestra, sino que también para permitirle aplicar técnicas creativas a su fotografía. Para sacar el pleno provecho de las características avanzadas de la cámara, lea completamente este manual. Conozca la cámara, incluyendo los símbolos usados para sus botones de control y sistema de visor digital. Mantenga este manual a su alcance hasta que se sienta seguro al usar la cámara. De esta manera, usted podrá disfrutar de todas las ventajas de tener una 35Ti Quartz Date.

## NOTAS IMPORTANTES SOBRE FOTOGRAFÍAS PANORÁMICAS

En algunos casos, puede ser posible que su laboratorio de procesamiento de películas local no sea capaz de manejar la impresión de fotografías panorámicas. Para los detalles, consulte con su tienda de fotografías local o con el distribuidor de la cámara. También, antes de procesar su película, consulte en su tienda de fotografías local sobre las

opciones posibles para el procesamiento de fotografías panorámicas. Note que las fotografías panorámicas son más caras y requieren de un tiempo de procesamiento más largo que las fotografías de tamaño regular.

Para facilitar la operación, adhiera la etiqueta adhesiva que se suministra, **PANORAMA, NORMAL Y PANORÁMICA MEZCLADA** o **SÓLO DESARROLLO**, al cartucho de la película cuando la traiga a la tienda de fotografías para procesamiento.

- 1) Si el rollo completo consiste de fotografías en tamaño panorámico, asegúrese de especificar procesamiento panorámico, explique que su película consiste completamente de fotografías panorámicas, y adhiera la etiqueta "**PANORAMA**" (panorámica) en el cartucho de la película.
- 2) Cuando usted tenga una mezcla de fotografías panorámicas y fotografías de tamaño regular en un rollo simple, se debe procesar la película de acuerdo a una de las siguientes condiciones:  
**Si su tienda de fotografías local cuenta con maquinaria de procesamiento fotográfico equipada para procesar un rollo de película que contenga una mezcla de fotografías de tamaño panorámico y de tamaño regular:**
  - a) Explique que su película consiste de una

mezcla de fotografías de tamaño panorámico y de tamaño normal cuando efectúe el procesamiento y adhiera la etiqueta "NORMAL Y PANORÁMICA MEZCLADA" al cartucho de la película.

***Sí su tienda de fotografías sólo puede procesar ya sea fotografías de tamaño panorámico o fotografías de tamaño regular por rollo:***

- b) Solicite sólo el desarrollo de la película, de manera que usted pueda inspeccionar el negativo antes de la impresión, y especificar posteriormente la impresión separada de fotogramas de tamaño panorámico y de tamaño regular. Adhiera la etiqueta **SÓLO DESARROLLO** al cartucho de la película.
- c) Imprima todas las fotografías en tamaño regular primero, luego especifique los fotogramas en tamaño panorámico en la película e imprimalas nuevamente en tamaño panorámico. Note que cuando las fotografías de tamaño panorámico se imprimen como fotografías de tamaño regular, la parte superior e inferior de la fotografías quedan en negro.



En una fotografía de tamaño panorámico, sólo la parte del medio de cada fotograma de película de tamaño regular se expone. No hay diferencia, sin embargo, en el número de fotografías que usted puede tomar con un rollo, independientemente de si son de tamaño panorámico, de tamaño regular o una mezcla de ambos.



# CONTENTS

<b>FOREWORD</b> .....	2-3	Slow Sync flash	
<b>IMPORTANT NOTES ON PANORAMA PICTURES</b> .....	2-3	— improve background exposure .....	60-61
<b>NOMENCLATURE</b> .....	8-15	Red-eye Reduction	
Accessories .....	16-17	— to take better flash portraits .....	62-65
<b>BASIC OPERATION</b> .....	17-38	<b>FOCUS</b> .....	66-72
<b>INSTALLING BATTERY</b> .....	18-19	Autofocus .....	66
<b>SETTING DATE AND TIME</b> .....	20-23	Infinity focus .....	66
<b>CHECKING BATTERY POWER</b> .....	24-26	Special focusing situations.....	67-68
<b>LOADING FILM</b> .....	27-29	Focus lock .....	69-70
<b>BASIC SHOOTING</b> .....	30-37	Preset focus.....	71-72
Taking panorama pictures.....	36-37	<b>OTHER FUNCTIONS</b> .....	73-88
<b>REWINDING FILM</b> .....	38	<b>SELF-TIMER OPERATION</b> .....	74-76
<b>ADVANCED SHOOTING GUIDE</b> .....	39-72	<b>CUSTOM FUNCTION</b> .....	77-85
<b>FLEXIBLE PROGRAM</b> .....	40-41	Custom function setting .....	79-82
<b>APERTURE PRIORITY AUTO</b>		Analogue display reset .....	83-85
<b>EXPOSURE MODE</b> .....	42-45	<b>DATA IMPRINTING FUNCTION</b> .....	86-88
<b>EXPOSURE COMPENSATION</b> .....	46-47	<b>MISCELLANEOUS</b> .....	89-99
<b>LONG TIME EXPOSURE</b> .....	48-49	<b>CAMERA CARE TIPS</b> .....	90-91
<b>ADVANCED SMART FLASH</b> .....	50-65	<b>ABOUT BATTERIES</b> .....	92
Flash shooting range .....	52-55	<b>PROGRAM CHART</b> .....	93
Fill Flash.....	56-57	<b>SPECIFICATIONS</b> .....	94-95
Flash Cancel .....	58	Depth of field chart.....	99
Anytime Flash.....	59		

# ÍNDICE

<b>PRÓLOGO</b> .....	4-5	Flash de sincronización lenta	
<b>NOTAS IMPORTANTES SOBRE FOTOGRAFÍAS</b>		— mejora la exposición del fondo .....	60-61
<b>PANORÁMICAS</b> .....	4-5	Reducción del efecto de ojo rojo— para	
<b>NOMENCLATURA</b> .....	8-15	tomar mejores fotografías de retratos .....	62-65
Accesorios .....	16-17	<b>ENFOQUE</b> .....	66-72
<b>OPERACIÓN BÁSICA</b> .....	17-38	Enfoque automático.....	66
<b>INSTALACIÓN DE LAS PILAS</b> .....	18-19	Enfoque a infinito .....	66
<b>AJUSTE DE LA FECHA Y LA HORA</b> .....	20-23	Situaciones de enfoque especial.....	67-68
<b>VERIFICACIÓN DE LA CARGA DE</b>		Bloqueo de enfoque .....	69-70
<b>LAS PILAS</b> .....	24-26	Enfoque prefijado .....	71-72
<b>CARGA DE LA PELÍCULA</b> .....	27-29	<b>OTRAS FUNCIONES</b> .....	73-88
<b>TOMAS BÁSICAS</b> .....	30-37	<b>OPERACIÓN DEL DISPARADOR</b>	
Toma de fotografías panorámicas.....	36-37	<b>AUTOMÁTICO</b> .....	74-76
<b>REBOBINADO DE LA PELÍCULA</b> .....	38	<b>FUNCIONES PERSONALIZADAS</b> .....	77-85
<b>GUÍA DE TOMAS AVANZADAS</b> .....	39-72	Ajuste de funciones personalizadas .....	79-82
<b>PROGRAMA FLEXIBLE</b> .....	40-41	Reposición del visor analógico.....	83-85
<b>MODO DE EXPOSICIÓN AUTOMÁTICA</b>		<b>FUNCIÓN DE IMPRESIÓN DE DATOS</b> .....	86-88
<b>CON PRIORIDAD A LA APERTURA</b> .....	42-45	<b>MISCELÁNEOS</b> .....	89-99
<b>COMPENSACIÓN DE EXPOSICIÓN</b> .....	46-47	<b>CONSEJOS SOBRE EL CUIDADO</b>	
<b>EXPOSICIÓN DE LARGO TIEMPO</b> .....	48-49	<b>DE LA CÁMARA</b> .....	90-91
<b>FLASH INTELIGENTE AVANZADO</b> .....	50-65	<b>SOBRE LAS PILAS</b> .....	92
Rango de disparo del flash.....	52-55	<b>DIAGRAMA DEL PROGRAMA</b> .....	93
Flash de relleno.....	56-57	<b>ESPECIFICACIONES</b> .....	96-98
Cancelación de flash.....	58	Tabla de profundidad de campo.....	59
Flash permanente .....	59		

# NOMENCLATURE/NOMENCLATURA

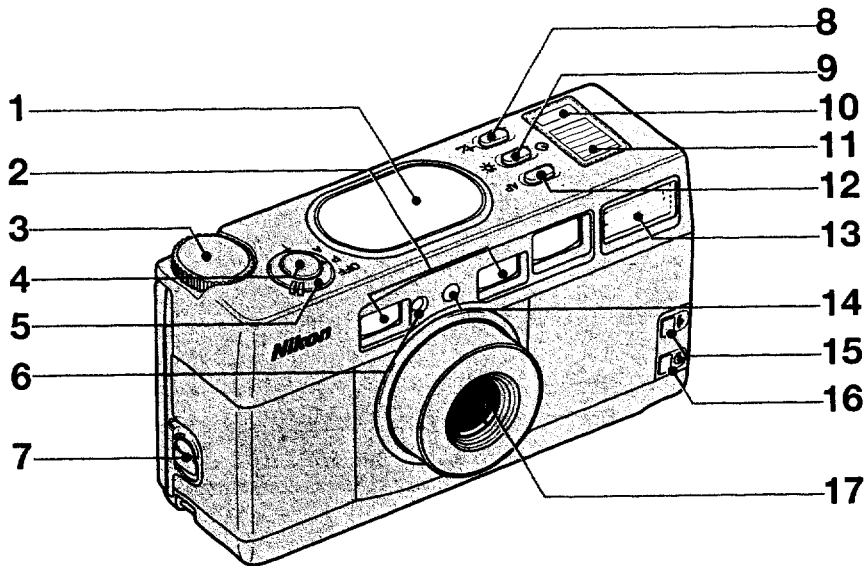



1. Analogue display
2. Autofocus windows
3. Command Dial
4. Shutter release button
5. Select dial  
P: Program Auto exposure mode  
A: Aperture-priority Auto exposure mode  
T: Long-time exposure mode
6. Self-timer indicator/red-eye reduction lamp
7. Camera back lock-release
8. Exposure compensation button
9. Self-timer/illuminator button
10. LCD panel
11. Viewfinder illumination window
12. Focus mode button
13. Flash
14. Auto exposure metering window
15. Anytime flash button
16. Flash cancel button
17. Lens

1. Visor analógico
2. Ventanillas de enfoque automático
3. Dial de comando
4. Obturador
5. Dial de selección  
P: Modo de exposición automática por programa  
A: Modo de exposición automática con prioridad a la apertura  
T: Modo de exposición de largo tiempo
6. Indicador de disparador automático/lámpara de reducción de ojo rojo
7. Seguro/liberación del respaldo de la cámara
8. Botón de compensación de la exposición
9. Botón de disparador automático/iluminador
10. Panel LCD
11. Ventanilla de iluminación del visor
12. Botón de modo de enfoque
13. Flash
14. Ventanilla de exposímetro automático
15. Botón de flash permanente
16. Botón de cancelación de flash
17. Objetivo

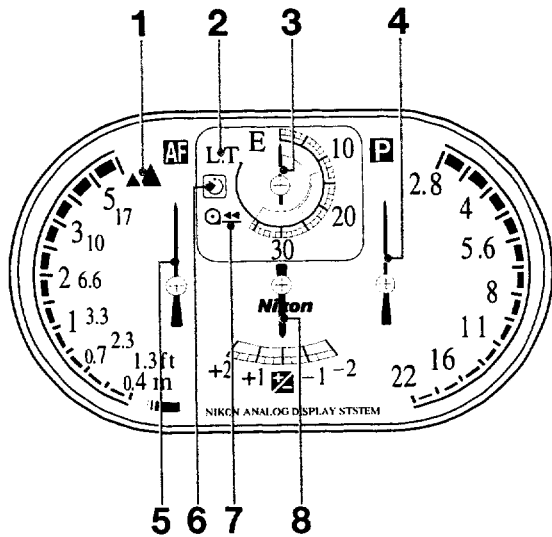

---

### **Analogue Display**

1. Infinity focus indicator
2. Long-time exposure counter over 50 seconds (T mode)
3. Film counter/Exposure time counter (T mode)
4. Aperture indicator
5. Focus distance indicator
6. Self-timer indicator
7. Rewind indicator
8. Exposure compensation indicator

### **Visor analógico**

1. Indicador de enfoque a infinito
2. Contador de exposición de largo tiempo sobre 50 segundos (modo T)
3. Contador de fotografías/Contador de tiempo de exposición (modo T)
4. Indicador de apertura
5. Indicador de distancia de enfoque
6. Indicador de disparador automático
7. Indicador de rebobinado
8. Indicador de compensación de exposición

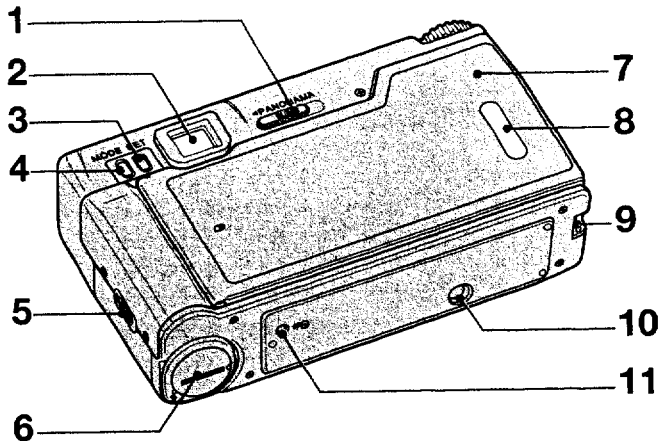

1. Panorama switch
2. Viewfinder
3. SET button
4. MODE button
5. Flash with red-eye reduction switch
6. Battery chamber lid
7. Camera back
8. Film cartridge confirmation window
9. Wriststrap slot
10. Tripod socket
11. Mid-roll rewind button

1. Conmutador de panorama
2. Visor
3. Botón de ajuste (SET)
4. Botón de modo (MODE)
5. Flash automático con conmutador de reducción de ojo rojo
6. Tapa del compartimiento de las pilas
7. Respaldo de la cámara
8. Ventanilla de confirmación del cartucho de la película
9. Ranura para la correa de muñeca
10. Zócalo de trípode
11. Botón de rebobinado a mitad del rollo

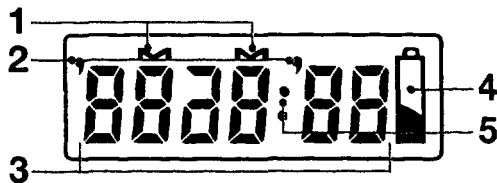

#### LCD panel

1. Month indicator
2. Year indicator
3. Imprint data/counter display
4. Insufficient battery power indicator
5. Time indicator colon

#### Panel LCD

1. Indicador del mes
2. Indicador del año
3. Fecha de impresión/visor de contador
4. Indicador de carga de pila insuficiente
5. Dos puntos indicador de hora

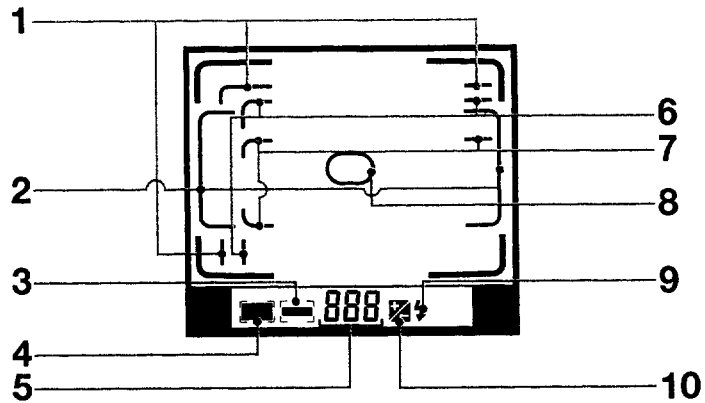

### **Inside Viewfinder**

- 1. Parallax compensation marks for close-up shooting: distance of approx. 0.55m - 1.2m**
  - 2. Panorama frame marks**
  - 3. Panorama size shot indicator**
  - 4. Regular size shot indicator**
  - 5. Shutter speed\***
  - 6. Parallax compensation marks for close-up shooting: distance of approx. 0.4m - 0.55m**
  - 7. Parallax compensation marks for panorama close-up shooting; distance of approx. 0.4m - 0.8m**
  - 8. Autofocus frame mark**
  - 9. Flash indicator**
  - 10. Exposure compensation indicator**
- \* Can be changed to aperture display using custom function. See pages 79-82.

### **Interior del visor**

- 1. Marcas de compensación de parallax para tomas de acercamiento: distancia de aprox. 0.55 m a 1,2 m**
  - 2. Marcas de encuadre panorámico**
  - 3. Indicador de tomas de tamaño panorámico**
  - 4. Indicador de tomas de tamaño regular**
  - 5. Velocidad del obturador\***
  - 6. Marcas de compensación de parallax para tomas de acercamiento: distancia de aprox. 0,4 m a 0,55 m**
  - 7. Marcas de compensación de parallax para tomas de acercamiento panorámicas: distancia de aprox. 0,4 m a 0,8 m**
  - 8. Marca de encuadre de enfoque automático**
  - 9. Indicador de flash**
  - 10. Indicador de compensación de exposición**
- \* Puede ser cambiado a visualización de apertura usando la función personalizada. Véanse las páginas 79-82.

## Accessories/Accessorios

### Camera Case CS-L100

#### Soft leather case

- *Since the case is made of natural leather, the colour may fade slightly if it gets wet or is rubbed against something.*
- *Handle the case with care. Do not let it get wet, or the leather may shrink.*
- *If it becomes wet, wipe moisture off fully, reshape it and dry it in proper shape.*
- *For best results, periodically oil the case.*

### Estuche de la cámara CS-L100

#### Estuche de cuero suave

- *Como el estuche está hecho de cuero natural, el color se puede desvanecer levemente si se moja o si se frota contra algo.*
- *Manipule el estuche con cuidado. No deje que se moje ya que el cuero podría encogerse.*
- *Si se moja, seque la humedad completamente. vuelva a darle la forma y séquelo.*
- *Para tener mejores resultados, lubrique periódicamente el estuche.*

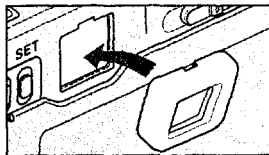

#### To see through the viewfinder more comfortably:

If the viewfinder image is not crystal clear, try attaching the optional adapter (available soon). This changes the viewfinder from  $-1$  diopter to  $+0.5$  diopter. Confirm which is best for you, whether or not you're using eyeglasses, with or without the adapter.

- **To detach the viewfinder eyepiece, insert a pointed object in the hole on top of the eyepiece and lift the eyepiece off.**

#### Para observar a través del visor de manera más cómoda:

Si la imagen del visor no es perfectamente clara, intente montar el adaptador opcional (disponible en breve). Esto cambia el visor desde  $-1$  dioptría a  $+0,5$  dioptría. Confirme cual es mejor para usted usando o no gafas ópticas, con o sin el adaptador.

- **Para desprender el ocular del visor, inserte un objeto puntiagudo en el orificio en la parte superior del ocular y levántelo para desprenderlo.**



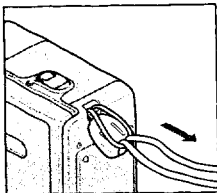
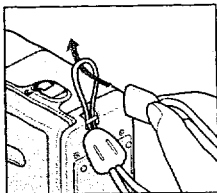

### **Attaching wriststrap**

Attach wriststrap by inserting it through slot as shown.

### **Instalación de la correa de muñeca**

Instale la correa de muñeca insertándola a través de la ranura de la manera que se indica.

## ***BASIC OPERATION***

## ***OPERACIÓN BÁSICA***

## INSTALLING BATTERY/INSTALACIÓN DE LAS PILAS

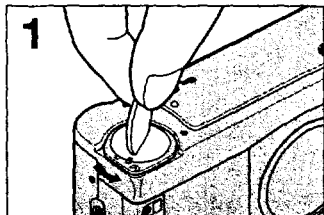

To open the battery chamber, turn the battery chamber lid counterclockwise to ☺ with a coin.

Para abrir el compartimiento de las pilas, gire la tapa del compartimiento de las pilas en el sentido contrario a los punteros del reloj hacia ☺ mediante una moneda.

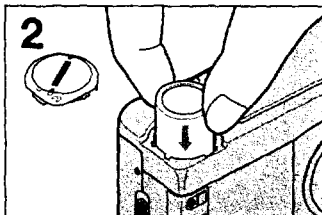

Install one 3V lithium battery (DL123A or CR123A type) as indicated.

Instale una pila de litio de 3 V (DL123A o tipo CR123A) como se indica.

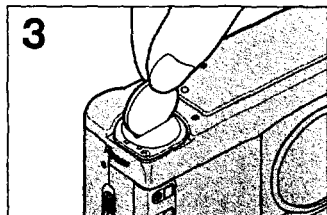

To close the chamber, put the lid back into place and lock the chamber by turning the lid clockwise from ☺.

Para cerrar la cámara, reponga la tapa del compartimiento en su lugar y asegúrela girando la tapa en el sentido de los punteros del reloj desde ☺.

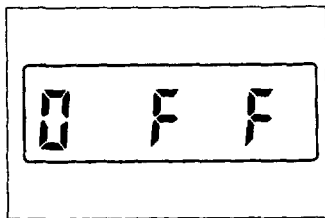

OFF appears on the LCD panel.  
If OFF does not appear on the LCD panel, battery is weak or is not properly installed.

OFF aparecen en el panel LCD.  
Si OFF no aparece en el panel LCD, la batería está débil o ha sido instalada incorrectamente.

- Remember to set date and time after installing battery.
- No operation can be performed until 3 sec. after installing battery.
- For batteries, see ABOUT BATTERIES on page 92.
- Recuerde ajustar la fecha y la hora después de instalar las pilas.
- No se puede efectuar ninguna operación hasta 3 segundos después de instalar las pilas.
- Para las pilas, véase SOBRE LAS PILAS, en la página 92.

## SETTING DATE AND TIME/AJUSTE DE LA FECHA Y LA HORA

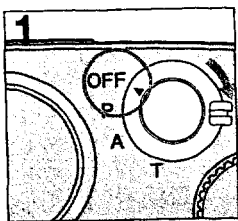

Turn the select dial to OFF.

Ponga el dial de selección en la posición OFF (apagado).

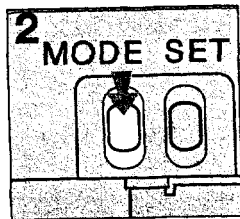

Press the MODE button to select one of the five displays. To make further changes, continue to press the button.

Presione el botón MODE para seleccionar una de las cinco pantallas. Para hacer más cambios, continúe presionando el botón.



Year/Month/Day  
Año/Mes/Día

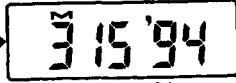

Month/Day/Year  
Mes/Día Año

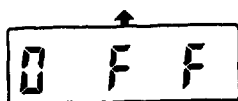

No imprint  
Sin impresión

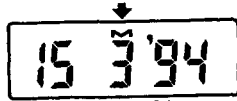

Day/Month/Year  
Día/Mes/Año

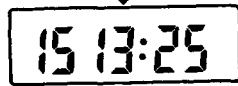

Day/Hour/Minute  
Día/Hora/Minuto

Each press of the MODE button changes the display in the indicated order.

Cada vez que se presione el botón MODE se cambia la pantalla en el orden indicado.

For example, to set  
March 30, 1994 choose  
Month/Day/Year.

Por ejemplo, para fijar  
marzo 30, 1994 escoja  
Mes/Día/Año

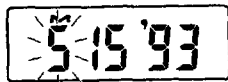

To set the month:  
Press and hold the MODE button for  
more than 2 seconds; the month  
section will start blinking. A different  
mode will appear momentarily; then  
the display reverts back to the  
blinking month mode. You can now  
set the month.

Para fijar el mes:  
Presione y mantenga presionado el  
botón MODE por más de 2  
segundos; la sección del mes  
comenzará a parpadear. Un modo  
diferente aparecerá  
momentáneamente; luego la pantalla  
vuelve al modo en que parpadea el  
mes. Ahora usted puede fijar el mes.



Press the SET button. To change  
numbers faster, keep the SET button  
pressed for more than 2 seconds.

Presione el botón SET. Para cambiar  
los números más rápido, mantenga  
presionado el botón SET por más de  
2 segundos.

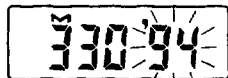
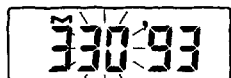
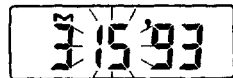

To set the day:

Press the MODE button until the day section starts blinking, then press the SET button to set the correct day.

Para ajustar el día:

Presione el botón MODE hasta que la sección del día comience a parpadear, luego presione el botón SET para fijar el día correcto.

To set the year:

Press the MODE button until the year section starts blinking, then press the SET button to set the correct year.

Para ajustar el año:

Presione el botón MODE hasta que la sección del año comience a parpadear, luego presione el botón SET para fijar el año correcto.

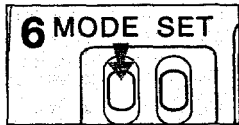

To confirm if the display is correct, press the MODE button while the year display is blinking. The new data appears without blinking.

Para confirmar que la pantalla sea la correcta, presione el botón MODE mientras la visualización del año parpadea. La nueva fecha aparece sin parpadear.

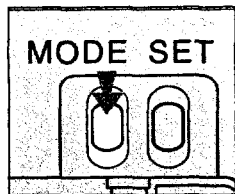
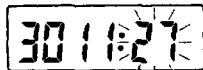

For Day/Hour/Minute display: To leave the adjust mode, press the MODE button while the minute number is blinking.

Para la pantalla de Día/Hora/Minuto: Para salir del modo de ajuste, presione el botón MODE mientras el número de minutos está parpadeando.

## CHECKING BATTERY POWER/VERIFICACIÓN DE LA CARGA DE LAS PILAS

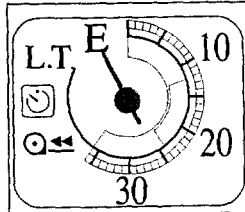
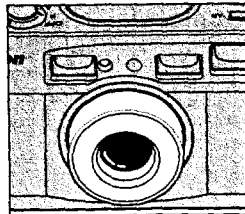
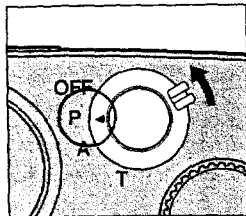

Turn the camera on by turning the select dial to P, A or T. The lens cover opens and the lens extends out. The film counter indicator in the analogue display points to E and "E" appears on the LCD panel.

Encienda la cámara girando el dial de selección a P, A o T. El cubreobjetivo se abre y el objetivo se extrae hacia afuera. El indicador de contador de fotografías en el visor analógico apunta E y "E" aparece en el panel LCD.

If neither happens, the battery is either exhausted or has been incorrectly installed.

If the battery is exhausted,  (insufficient battery power indicator) blinks in the LCD panel.

Si no sucede nada, la pila está agotada o ha sido instalada incorrectamente.

Si la pila está agotada,  (indicador de carga de pilas insuficiente) parpadea en el panel LCD.



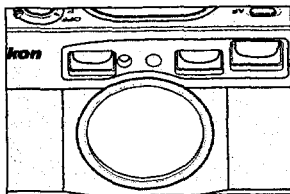
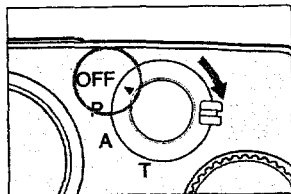

### **To turn camera off**

Turn the select dial to OFF.

The lens retracts and the lens cover closes. The analogue display indicators return to their original positions (exposure compensation indicator points to previously set exposure value), the viewfinder display turns off and the film counter display changes to imprint data.

### **Para apagar la cámara**

Ponga el dial de selección en la posición OFF (apagado).

El objetivo se retrae y el cubreobjetivo se cierra. Los indicadores del visor analógico retornan a sus posiciones originales (el indicador de compensación de exposición apunta al valor de exposición fijado previamente), la pantalla del visor se apaga y el visor del contador de fotografías cambia a la fecha de impresión.



### Checking battery power while shooting

Battery power is weak if—

- Blinking  appears on the LCD panel.
- Film advance speed or flash recycling time becomes noticeably slower.

In either case, replace the battery with a new one.

### Verificación de la carga de las pilas mientras se toman fotografías

La carga de las pilas está baja si -

- El símbolo  parpadea en el panel LCD.
- La velocidad de avance de la película o el tiempo de reciclado del flash se hace notoriamente lento.

En cada uno de estos casos, reemplace la pila por otra nueva.

**At low temperatures or just after the flash fires**  
Under these conditions, it is normal for battery power to weaken temporarily, even if the battery is new and a blinking  may appear on the LCD panel.

A bajas temperaturas o inmediatamente después de disparar el flash  
Bajo estas condiciones es normal que las pilas se debiliten temporalmente, incluso si la batería está nueva, y el símbolo  podría aparecer parpadeando en el panel LCD.

## LOADING FILM/CARGA DE LA PELÍCULA

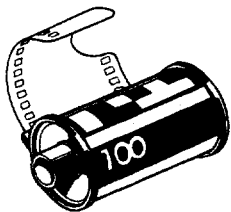

Use only DX bar-coded film.  
(With non-DX-coded film, film speed is automatically set to ISO 100.)

- The usable film speed range for DX-coded film is ISO 25 to 5000.

Use sólo película codificada por barras DX (con película no codificada DX, la sensibilidad de la película se fija automáticamente a ISO 100.)

- El rango de sensibilidad utilizable para película codificada DX es de ISO 25 a 5000.

To prevent film from fogging (especially high-ISO film), do not load/unload film in direct sunlight.

Para evitar que la película se empañe (especialmente para película de ISO alto), no cargue/descargue la película bajo la luz solar directa.

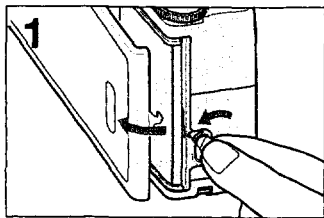

To open the camera back, pull out the lock release and turn as indicated.

Para abrir el respaldo de la cámara, tire de la palanca de liberación del seguro y gire de la manera que se indica.

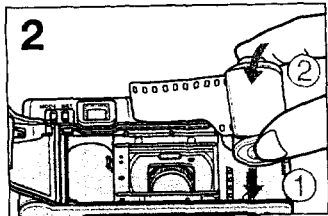

Position the hole in the bottom of the film cartridge over the film rewind fork and slip the film cartridge into the chamber.

Posicione el orificio al fondo del cartucho de la película sobre la horquilla de rebobinado de la película y deslice el cartucho de película en el compartimiento.

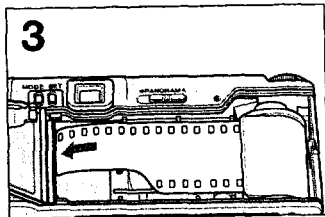

Pull the film leader across to the red film leader position index.

Tire de la lengüeta de la película pasado el índice de posición de la lengüeta de la película rojo.

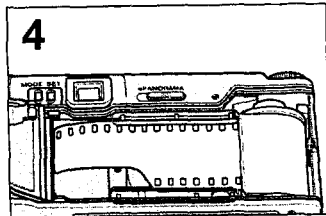

Make sure the film is located between the film guides and there is no film slack.

Asegúrese que la película esté localizada entre las guías de película y que la película no quede suelta.

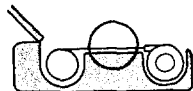

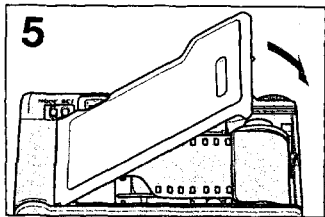

Close the camera back.

Cierre el respaldo de la cámara.

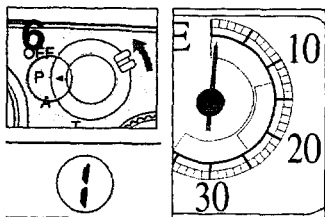

Turn camera on by turning the select dial to any position other than OFF and fully depress the shutter release button so the film counter indicator in the analogue display points to 1 and **!** appears on the LCD panel.

Encienda la cámara girando el dial de selección a cualquier posición distinta de OFF (apagado) y presione completamente el disparador de manera que el indicador contador de fotografías en el visor analógico apunte a 1 y **!** aparezca en el panel LCD.



If film is not properly installed, **E** blinks in the LCD panel. Reload film.

Si la película no está cargada apropiadamente, **"E"** parpadea en el panel LCD. Recargue la película.

## BASIC SHOOTING/TOMAS BÁSICAS

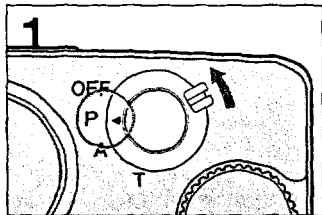

Turn the select dial to P.

Gire el dial de selección a P.

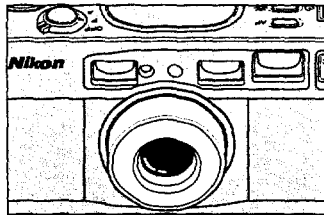

The lens cover automatically opens, and the lens extends out.

El cubreobjetivo se abre automáticamente y el objetivo se extrae.



Look through the viewfinder and center the autofocus frame mark on the subject.

Mire a través del visor y centre las marcas de encuadre de enfoque automático en el sujeto.

**Program auto exposure mode (select dial set to P) is used for most picture-taking situations. Correct shutter speed and aperture are selected automatically. For aperture-priority auto operation, see pages 42-45.**

El modo de exposición automática de programa (dial de selección ajustado en P) se usa para la mayoría de las situaciones de toma de fotografía. Las velocidades de obturador y apertura se seleccionan automáticamente. Para operación automática con prioridad a la apertura, véanse las páginas 42-45.

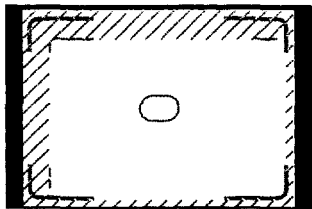

Normal shooting: distance of approx. 0.55m - 1.2m

Tomas normales: distancia de aprox. 0.55 m a 1,2 m

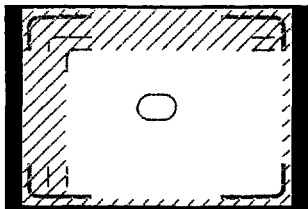

Normal shooting: distance of approx. 0.4m - 0.55m

Tomas normales: distancia de aprox. 0,4 m a 0.55 m

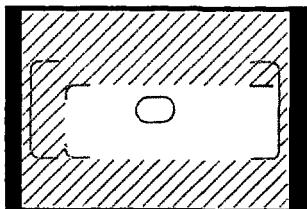

Panorama shooting: distance of approx. 0.4m - 0.8m

Tomas panorámicas: distancia de aprox. 0,4 m a 0.8 m

### To shoot closeup

When the shutter release button is lightly pressed, three sets of parallax compensation marks automatically appear to indicate the shooting area. Make sure your subject is framed within the parallax compensation marks.

### Toma de fotografías de acercamiento

Cuando se presiona levemente el disparador, aparecen automáticamente tres conjuntos de marcas de compensación de parallax para indicar el área de toma de fotografías. Asegúrese que el sujeto esté encuadrado dentro de las marcas de compensación de parallax.

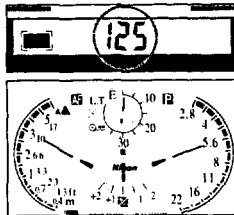
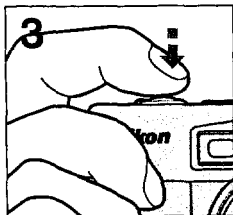

Lightly press the shutter release button. Confirm that shutter speed indication appears in the viewfinder. Focus distance and aperture are also indicated in the analogue display.

Presione levemente el disparador. Confirme que la indicación de velocidad del obturador aparezca en el visor. La distancia de enfoque y la apertura también aparecen indicadas en el visor analógico.

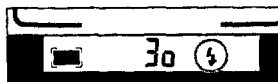

**If flash indicator appears in the viewfinder**  
Light is low and the built-in flash will automatically fire when you depress the shutter release button. For details, see **ADVANCED SMART FLASH** on pages 50-65.  
**If flash indicator blinks in the viewfinder, flash is not sufficiently charged.** Remove your finger from the shutter and wait a few seconds. Then lightly press the button again.

**Si el indicador de flash aparece en el visor**  
La luz es baja y el flash incorporado se disparará automáticamente cuando usted presione el disparador. Para los detalles véase **FLASH INTELIGENTE AVANZADO** en las páginas 50-65.  
**Si el indicador de flash parpadea en el visor, el flash no está suficientemente cargado.** Quite su dedo del disparador y espere algunos segundos. Luego presione levemente el botón otra vez.





**If autofocus frame mark blinks inside the viewfinder**

The subject is too close. Remove your finger from the shutter release button, step a little farther from the subject, then lightly press the button again and make sure autofocus frame mark is no longer blinking.

**Si las marcas de encuadre de enfoque automático parpadean dentro del visor**

El sujeto está demasiado cerca. Quite su dedo del disparador, aléjese un poco del sujeto y luego presione levemente el disparador nuevamente, asegurándose que las marcas de encuadre ya no estén parpadeando.

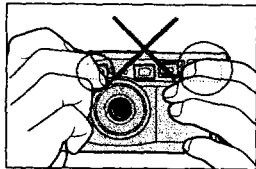
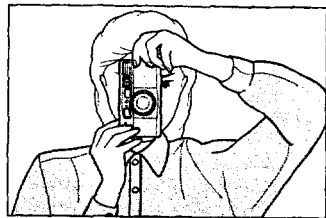
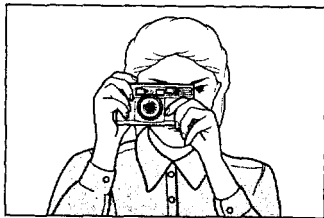

**Basic handling**

Be sure not to block the lens, autofocus window, or built-in flash with your finger or the camera strap.

**Manejo básico**

Asegúrese de no bloquear el objetivo, la ventanilla de enfoque automático, o el flash incorporado con su dedo o la correa de la cámara.

### **Analogue display & viewfinder illumination**

Camera automatically illuminates the viewfinder in dim light.

To manually illuminate the viewfinder, press the self-timer/illuminator button. The analogue display is also illuminated in dim light. Illumination turns off automatically after approx. 6 seconds, or after the shutter release button is fully depressed.

### **Visor analógico e iluminación del visor**

La cámara ilumina automáticamente el visor cuando la luz es tenue.

Para iluminar manualmente el visor, presione el botón de disparador automático/iluminador. El visor analógico también se ilumina bajo luz tenue.

La iluminación se apaga automáticamente después de aproximadamente 6 segundos, o después que se presiona completamente el disparador.

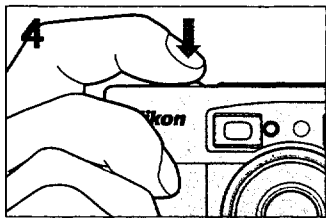

Fully depress the shutter release button to take the picture. Film automatically advances by one frame.

Presione completamente el disparador para tomar la fotografía. La película avanza automáticamente en un fotograma.

In program auto exposure mode, camera automatically sets aperture and shutter speed for optimum exposure. If you want to change that combination for creative reasons yet maintain correct exposure, choose Flexible Program (see pages 40-41).

En el modo de exposición automática de programa, la cámara fija automáticamente la apertura y velocidad de obturador para una exposición óptima. Si usted desea cambiar la combinación por razones creativas, manteniendo una exposición correcta, escoja programa flexible (véanse las páginas 40-41).

## Taking panorama pictures/Toma de fotografías panorámicas

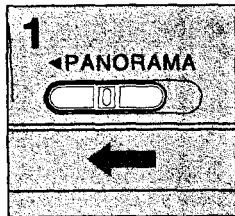

Slide the panorama switch in the direction of the arrow until it clicks. [ ] and panorama frame marks appear inside viewfinder.

Deslice el conmutador panorámico en la dirección de la flecha hasta que enganche con un ruido de click. " [ ] " y las marcas de encuadre panorámico aparecen en el interior del visor.

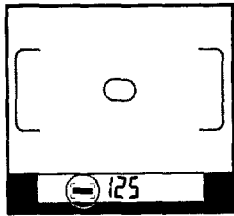

Look through the viewfinder and center the autofocus frame mark on the subject. For best results, make sure that the subject is well within the panorama frame marks. (The frame of printed panorama pictures is slightly smaller than the frame exposed on film.)

Mire a través del visor y centre las marcas de encuadre de enfoque automático en el sujeto. Para mejores resultados, asegúrese que el sujeto se encuentre bien posicionado dentro de las marcas de encuadre panorámico. (El encuadre de las fotografías panorámicas impresas es levemente menor que el fotograma expuesto en la película.)

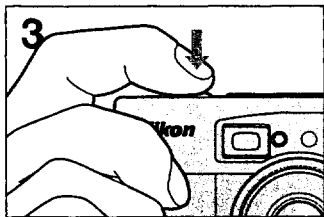

Take the picture.

Tome la fotografía.



Panorama picture/Fotografía panorámica

For important notes on panorama pictures,  
see pages 2 and 3.

Para notas importantes sobre fotografías  
panorámicas, véanse las páginas 4 y 5.

## REWINDING FILM/REBOBINADO DE LA PELÍCULA

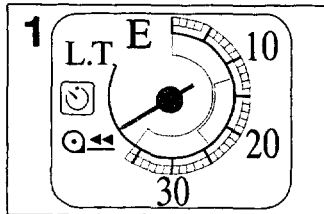

**1** When the film reaches the end of the roll, the film automatically starts rewinding.

Cuando la película alcanza al final del rollo, el rebobinado comienza automáticamente.

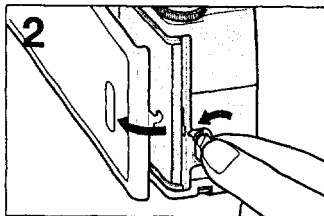

**2** After rewinding is completed, open the camera back and remove the film cartridge.

Luego que se completa el rebobinado, abra el respaldo de la cámara y quite el cartucho de película.

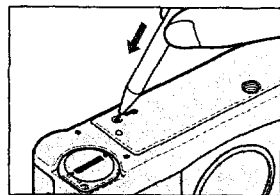

**3** To rewind film before you reach the end of film roll: Push the mid-roll rewind button with a pointed object.

Para rebobinar la película antes que llegue al final del rollo:

Presione el botón de rebobinado a mitad con un objeto agudo.

# ***ADVANCED SHOOTING GUIDE***

Now that you feel comfortable using the 35Ti Quartz Date in its most basic mode, you are ready to use its built-in features for advanced picture-taking techniques. These techniques involve the use of various buttons and dials, the analogue display and other indications to confirm operation. It is important that you master the 35Ti Quartz Date's easy-to-understand symbols and indications; until then, keep this manual handy. This way, you can enjoy all the rewards of owning the 35Ti Quartz Date. Remember, practice makes perfect!

# ***GUÍA DE TOMAS AVANZADAS***

Ahora que usted ya se siente cómodo usando la 35Ti Quartz Date en su modo más básico, está preparado para usar sus características incorporadas para técnicas de toma de fotografías avanzadas. Estas técnicas involucran el uso de varios botones y diales, el visor analógico y otras indicaciones para confirmar la operación. Es importante que usted domine los símbolos e indicaciones fáciles de comprender de la 35Ti Quartz Date: hasta entonces, mantenga este manual al alcance. De esta manera usted puede disfrutar de todos los beneficios de poseer la 35Ti Quartz Date. ¡Recuerde que con práctica se logra la perfección!

## FLEXIBLE PROGRAM/PROGRAMA FLEXIBLE

If you want to change the shutter speed/aperture combination in P (program auto) mode, use Flexible Program function. Flexible Program enables you to temporarily change an automatically set shutter speed/aperture combination in approx. 1 EV steps, while maintaining the correct exposure.

Si usted desea cambiar la combinación de velocidad de obturación/apertura en el modo P (programa automático), use la función de Programa Flexible. El programa flexible le permite cambiar temporalmente una combinación de velocidad de obturación/apertura fijada automáticamente en pasos de aprox. 1 EV, manteniendo al mismo tiempo la exposición correcta.

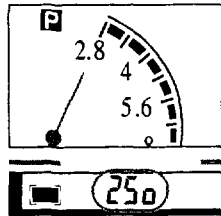
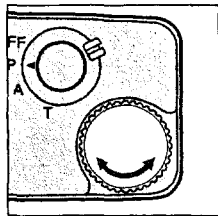
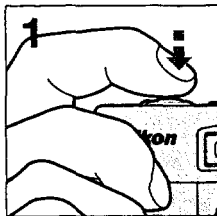

Lightly press the shutter release button and turn command dial until desired shutter speed or aperture value appears in viewfinder or in the analogue display. (Shutter speed/aperture can be shifted as long as the exposure meter stays on, until approx. 4 sec. after releasing your finger from the shutter release button.)

Presione levemente el disparador y gire el dial de comando hasta que la velocidad de obturación o valor de apertura deseados aparezcan en el visor o en el visor analógico. (La velocidad de obturación/apertura puede ser cambiada mientras el exposímetro permanezca activado, hasta aproximadamente 4 seg. después de retirar el dedo del disparador.)



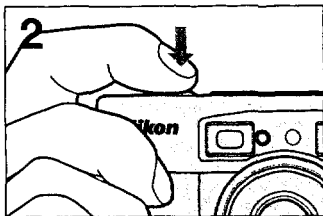

Take a picture.

Tome una fotografía.

- Shutter speed and aperture can be changed up to certain values. The values beyond these limits cannot be selected and displays do not change beyond these limits.
- The flexible program is maintained as long as the exposure meter stays on, unless you turn the command dial to the previous shutter speed/aperture. As soon as the meter switches off (the viewfinder display disappears), flexible program is cancelled.
- Flexible program is also cancelled when you switch the exposure mode to another mode, readjust the camera settings or turn off the power .
- La velocidad de obturación y apertura se pueden cambiar hasta ciertos valores. Los valores más allá de estos límites no se pueden seleccionar y la pantallas no cambian más allá de estos límites.
- El programa flexible se mantiene mientras el exposímetro esté activado, a menos que usted gire el dial de comando a la velocidad de obturación/apertura previa. Tan pronto como el exposímetro se desactiva (la visualización en el visor desaparece), el programa flexible se cancela.
- El programa flexible también se cancela cuando usted cambia el modo de exposición a otro modo, reajuste los ajustes de la cámara o apáguela.

## **APERTURE PRIORITY AUTO EXPOSURE MODE/** --- **MODO DE EXPOSICIÓN AUTOMÁTICA CON PRIORIDAD A LA APERTURA**

The aperture priority auto exposure mode is useful when taking depth-of-field into consideration. For example, you may wish to have the background of a portrait picture blurred to make the main subject stand out. Smaller apertures (larger F-numbers) yield wider depth-of-field, and larger apertures (smaller F-numbers) yield shallower depth-of-field. In the aperture priority auto exposure mode, shutter speed is automatically set according to the selected aperture.

See page 99 for "depth of field chart".

El modo de exposición automática con prioridad a la apertura es útil al tomar en consideración la profundidad de campo. Por ejemplo, usted puede desear que el fondo de una fotografía de retrato aparezca borroso para que el sujeto se destaque. Con aperturas menores (números F mayores) se logra una profundidad de campo mayor, mientras que con aperturas mayores (números F menores) la profundidad de campo es menor. En el modo de exposición automática con prioridad a la apertura, la velocidad de obturación se fija automáticamente de acuerdo a la apertura seleccionada. Véase la página 99 para el "tabla de profundidad de campo".

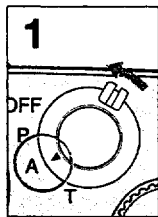

**1**  
Set the select dial to A.  
Exposure indicator in the  
analogue display points to the  
exposure value previously set.

Ajuste el dial de selección a A.  
El indicador de exposición en el  
visor analógico apunta al valor  
de exposición previamente  
fijado.

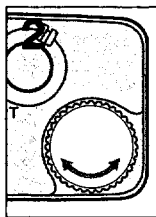
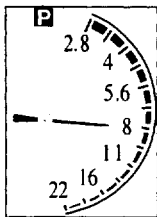

**2**  
Select the desired aperture by  
turning the Command Dial.

Seleccione la apertura deseada  
girando el dial de comando.

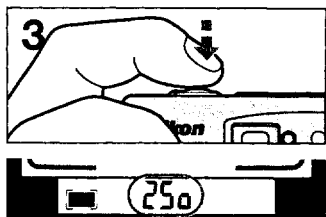
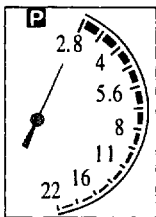

**3**  
Lightly press the shutter release  
button.

Shutter speed is automatically  
set and displayed inside the  
viewfinder.

Presione levemente el  
disparador.  
La velocidad de obturación se  
ajusta automáticamente y se  
visualiza dentro del visor.

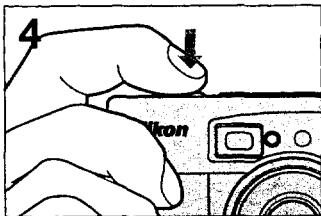

Fully depress the shutter release button to take the picture.

Presione completamente el disparador para tomar la fotografía.

- If the shutter speed is  $1/30$  sec. or lower, picture blur may occur. To avoid this, hold the camera steady or use a tripod.
- When using auto flash in aperture priority exposure mode, shutter speed is controlled to speeds as low as approx.  $1/4$  sec.
- Si la velocidad de obturación es de  $1/30$  seg. o menos, se podría producir una fotografía borrosa. Para evitarlo, sostenga la cámara firmemente o use un trípode.
- Al usar el flash automático en el modo de exposición con prioridad a la apertura, la velocidad de obturación se controla a velocidades tan bajas como aproximadamente  $1/4$  seg.

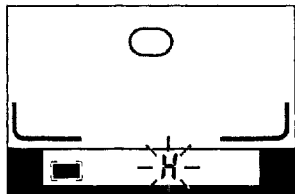

**If H blinks inside the viewfinder—  
Overexposure alert:**  
Select a smaller aperture (larger F-number).

Si “H” parpadea dentro del visor — Alerta de sobre-exposición:  
Seleccione una apertura menor (número F mayor).

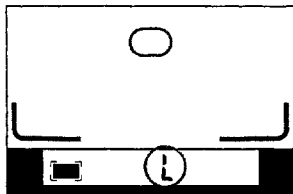

**If L appears inside the viewfinder—  
Underexposure alert:**  
Select a wider aperture (smaller F-number).

Si “L” aparece dentro del visor — Alerta de sub-exposición:  
Seleccione una apertura mayor (número F menor).

## EXPOSURE COMPENSATION/COMPENSACIÓN DE EXPOSICIÓN

This technique, which requires experience to fully master, is used to override the camera's automatic exposure control for special effects, i.e., to intentionally overexpose or underexpose, or to overcome unusually difficult lighting conditions. To modify exposure control (i.e., from the ISO standard) use the exposure compensation button. Compensation from -2EV to +2EV in 1/3 steps is possible.

Esta técnica, que requiere de experiencia para lograr su pleno dominio, se usa para sobreponerse al control de exposición automático de la cámara para lograr efectos especiales, es decir, para sobre-exponer o sub-exponer intencionalmente, o para sobreponerse a condiciones de iluminación inusualmente difíciles. Para modificar el control de exposición (es decir, desde el estándar ISO) use el botón de compensación de la exposición. Es posible la compensación desde -2EV a +2EV en pasos de 1/3.

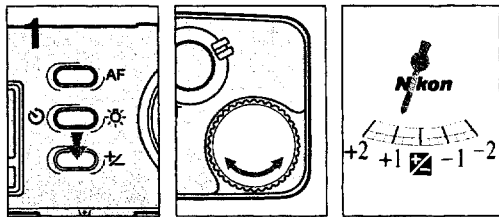

While pressing the exposure compensation button, turn the Command Dial to set the desired compensation value and refer to the exposure compensation indicator in the analogue display.

Mientras presiona el botón de compensación de la exposición, gire el dial de comando al valor de compensación deseado y refiérase al indicador de compensación de exposición en el visor analógico.

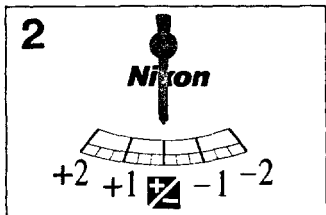

After shooting, be sure to reset the amount of compensation to "0" to resume normal operation.

Después de tomar la fotografía, asegúrese de reponer la cantidad de compensación a "0" para retomar la operación normal.

## LONG TIME EXPOSURE/EXPOSICIÓN DE LARGO TIEMPO

During long time exposure, the shutter remains open until the shutter release button is depressed for the second time. A long time exposure can extend up to 10 minutes.

To avoid camera shake, which may cause picture blur, use a tripod.

Durante la exposición de largo tiempo, el obturador permanece abierto hasta que se presiona el disparador por una segunda vez. Una exposición de largo tiempo se puede prolongar hasta por 10 minutos.

Para evitar el temblor de la cámara que puede resultar en que la fotografía salga borrosa, use un trípode.

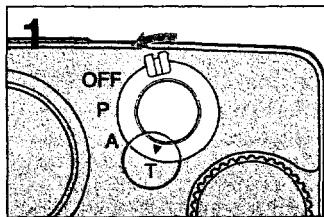

Turn and set the select dial to T.

Gire y ajuste el dial de selección en T.

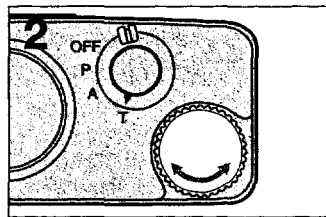

Set desired aperture by turning the Command Dial.

Ajuste la apertura deseada girando el dial de comando.



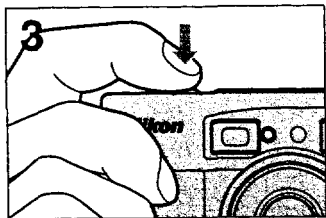

Fully depress the shutter release button to start exposure.  
The film counter/exposure time indicator in the analogue display starts rotating from 0 position, indicating the exposure time. (It stops at L.T after 50 seconds.)

Presione completamente el disparador para comenzar la exposición. El contador de fotografías/indicador de tiempo de exposición en el visor analógico comienza a rotar desde la posición 0, indicando el tiempo de exposición. (Se detiene en L.T después de 50 segundos.)

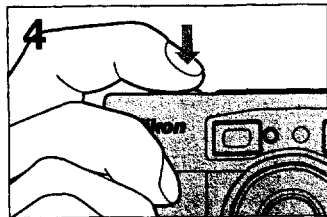
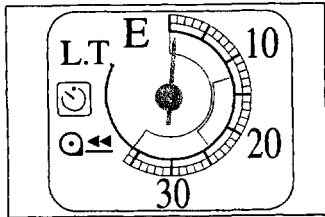

Fully depress the shutter release button again to stop exposure.

Presione plenamente el disparador nuevamente para detener la exposición.



### **Auto Flash**

Flash fires automatically when there's not enough light or the subject is back-lit. In this case, if you lightly press the shutter release button,  $\downarrow$  appears in the viewfinder indicating flash is ready. You then depress the shutter release button to take the picture.

The shutter speed is controlled to speeds as low as approx. 1/30 sec. in P (program auto exposure) mode and 1/4 sec. in A (aperture priority exposure) mode.

### **Flash automático**

El flash se dispara automáticamente cuando no hay suficiente iluminación o el sujeto está a contraluz. En este caso, si usted presiona levemente el disparador,  $\downarrow$  aparece en el visor indicando que el flash está listo. Luego usted presiona el disparador para tomar la fotografía. La velocidad de obturación se controla a velocidades tan bajas como aproximadamente 1/30 seg. en el modo P (exposición automática de programa) y 1/4 seg. en el modo A (exposición con prioridad a la apertura).

---

### **Flash-Cancel**

This mode is used to shoot without flash in lighting conditions where normally the camera would automatically fire the flash. Use this mode to make the scene appear dark or as it appears to you.

### **Anytime Flash**

This enables you to use flash anytime you want to, even in bright available light. Use this mode to remove shadows from your subject in bright sunlight, or when the subject is backlit.

Also, shutter speed is controlled as slow as 1/4 sec. in dark situations, so this mode is used to make background details more visible in night scenes.

### **Flash with red-eye Reduction**

Use this mode to reduce the possibility of red-eye when taking pictures of people or animals in the dark. See pages 62-65.

### **Cancelación de flash**

Este modo se usa para tomar fotografías sin flash en condiciones de iluminación en que la cámara normalmente dispararía automáticamente el flash. Use este modo para hacer que la escena aparezca oscura, o como a usted le parezca.

### **Flash permanente**

Este modo le permite usar el flash en todo momento que usted desee, incluso cuando se dispone de suficiente luz. Use este modo para eliminar las sombras de su sujeto bajo luz solar brillante, o cuando el sujeto esté a contraluz. También la velocidad de obturación se controla a tan baja velocidad como 1/4 seg. en situaciones oscuras, de manera que este modo se usa para hacer los detalles del fondo más visibles en escenas nocturnas.

### **Flash con reducción de ojo rojo**

Use este modo para reducir la posibilidad de ojo rojo al tomar fotografías de personas o animales en la oscuridad. Véanse las páginas 62-65.

## Flash shooting range

Before shooting with flash, make sure the subject is within the flash shooting range for the film speed in use. The flash shooting distance varies as in the following table.

Note that overexposure may occur if you take close-up pictures with film rated ISO1600 or higher.

## Rango de disparo del flash

Antes de efectuar las tomas con flash, asegúrese que el sujeto esté dentro del rango de disparo del flash para la sensibilidad en uso. La distancia de disparo del flash varía de acuerdo a la siguiente tabla.

Note que se puede producir sobre-exposición si usted toma fotografías de acercamiento con película ISO 1600 o mayor.

## When select dial is set to P:

Quando el dial de selección se fija en P:

Unit: metres    Unidad: metros

ISO film speed Sensibilidad ISO		Flash shooting distance range Rango de distancia de disparo del flash
Print film Película de impresión	1600	0.4 – 20
	800	0.4 – 14
	400	0.4 – 10
	200	0.4 – 7.1
	100	0.4 – 5
	50	0.4 – 3.5
	25	0.4 – 2.5
Colour slide film Película de diapositivas a color	100	0.4 – 3.8
	64	0.4 – 3.1

**Flash shooting range for print film when select dial is set to A:**

Rango de disparo de flash para película de impresión cuando el dial de selección se fija en A:

Unit: metres Unidad: metros

	ISO film speed for print film Sensibilidad ISO para película de impresión							Flash shooting distance range Rango de distancia de disparo de flash
	1600	800	400	200	100	50	25	
Aperture Apertura	2.8							0.4 – 20
	4	2.8						0.4 – 14
	5.6	4	2.8					0.4 – 10
	8	5.6	4	2.8				0.4 – 7.1
	11	8	5.6	4	2.8			0.4 – 5
	16	11	8	5.6	4	2.8		0.4 – 3.5
	22	16	11	8	5.6	4	2.8	0.4 – 2.5
		22	16	11	8	5.6	4	0.4 – 1.8
			22	16	11	8	5.6	0.4 – 1.25
				22	16	11	8	0.4 – 0.9
				22	16	11	0.4 – 0.6	

**Flash shooting range for colour slide film when select dial is set to A:**

Rango de disparo de flash para película de diapositivas a color cuando el dial de selección se fija en A:

Unit: metres    Unidad: metros

<b>ISO 100 colour slide film</b> Película de diapositivas a color ISO 100		<b>Flash shooting distance range</b> Rango de distancia de disparo de flash
<b>Aperture</b> Apertura	2.8	0.4 - 3.8
	4	0.4 - 2.7
	5.6	0.4 - 1.9
	8	0.4 - 1.3
	11	0.4 - 1.0
	16	0.4 - 0.7
	22	0.4 - 0.5

Unit: metres Unidad: metros

<b>ISO 64 colour slide film</b> Película de diapositivas a color ISO 64		<b>Flash shooting distance range</b> Rango de distancia de disparo de flash
<b>Aperture</b> Apertura	2.8	0.4 – 3.1
	4	0.4 – 2.1
	5.6	0.4 – 1.5
	8	0.4 – 1.1
	11	0.4 – 0.8
	16	0.4 – 0.5



## Fill-flash — to take optimum exposures of backlit scenes

In situations where a dark subject is positioned against a bright background (i.e., person in front of window in bright daylight), the built-in flash automatically fires, brightening the subject with fill-in lighting and preventing the picture from being underexposed.

- *To cancel fill-flash (i.e., to make exposure compensation without fill-flash or if you want the dark-subject-against-bright-background effect), use the Flash-Cancel mode. For details on exposure compensation, see pages 46-47.*
- *The Anytime Flash mode gives you fill-flash literally anytime you want it, regardless of the subject's brightness.*



---

## Flash de relleno — para tomar exposiciones óptimas de escenas a contraluz

En situaciones en que un sujeto oscuro se posiciona contra un fondo brillante (por ejemplo, una persona frente a una ventana en un día claro), el flash incorporado se dispara automáticamente, iluminando al sujeto con luz de relleno y evitando que la fotografía quede sub-expuesta.

- *Para cancelar el flash de relleno (es decir, efectuar compensación de exposición sin flash de relleno, o si se desea el efecto de sujeto oscuro contra fondo brillante), use el modo de cancelación de flash. Para los detalles sobre compensación de la exposición, véanse las páginas 46-47.*
- *El modo de flash permanente le brinda flash de relleno prácticamente en todo momento que lo desee, independientemente de la luminosidad del sujeto.*

## Flash-cancel

To shoot without flash in light conditions where normally the camera would automatically fire the flash:

### Cancelación del flash

Para tomar fotografías sin flash en condiciones de iluminación en que normalmente la cámara dispararía el flash automáticamente:



1

**Press and hold the Flash cancel button.**

Presione y mantenga presionado el botón de cancelación del flash.

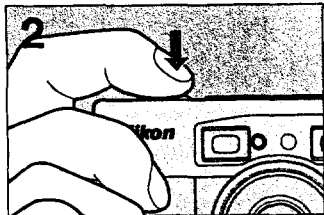

**Press the shutter release button to take the picture while the Flash cancel button is kept pressed.**

Presione el disparador para tomar la fotografía mientras se mantiene presionado el botón de cancelación del flash.

- **Make sure to hold the camera steady to prevent camera shake.**
- **The flash cancel mode can also be activated by using the custom function. For details, see pages 79-82.**
- **Asegúrese de sostener firmemente la cámara para evitar que tiemble.**
- **El modo de cancelación del flash también puede ser activado usando las funciones personalizadas. Para los detalles, véanse las páginas 79-82.**

## Anytime flash

This mode enables you to use flash anytime.

## Flash permanente

Este modo le permite usar el flash en cualquier momento.

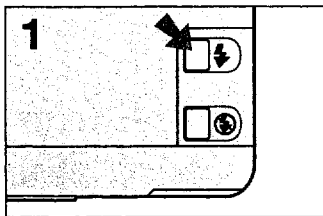

Press and hold the Anytime flash button.

Presione y mantenga presionado el botón de flash permanente.

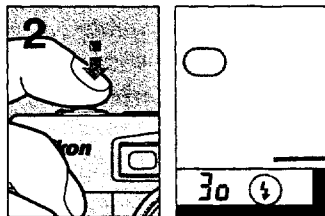

Lightly press the shutter release button and confirm that ⚡ appears inside the viewfinder.

Presione levemente el disparador y confirme que ⚡ aparece dentro del visor.



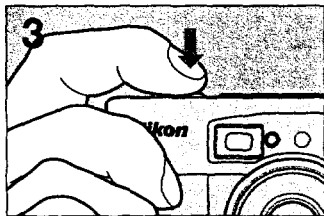

Fully depress the shutter release button while the Anytime flash button is kept pressed to take the picture with flash.

Presione completamente el botón de liberación del obturador mientras el botón de flash permanente se mantiene presionado para tomar la fotografía con flash.



### **Slow sync flash — improve background exposure**

If you take a picture of a subject using the Auto Flash at a relatively close distance, the subject will appear bright and well exposed, but the background is usually dark, almost black. To brighten the background exposure, use Anytime flash.

Although the slowest shutter speed for Auto Flash is approximately 1/30 sec., when Anytime flash is used, the shutter speed can be controlled to speeds as low as approximately 1/4 sec., thus allowing better exposure for both the flash-illuminated subject and the otherwise dark background.

## **Flash de sincronización lenta — para mejorar la exposición del fondo**

Si usted toma la fotografía de un sujeto usando el flash automático a una distancia relativamente cercana, el sujeto aparecerá brillante y bien expuesto, sin embargo el fondo es generalmente oscuro, casi negro. Para iluminar la exposición del fondo use el flash permanente. Aunque la velocidad de obturación más lenta para flash automático es de aproximadamente 1/30 seg. al usar el flash permanente, la velocidad de obturación puede ser controlada a velocidades tan bajas como aproximadamente 1/4 seg., permitiendo de esta manera una mejor exposición tanto para sujetos iluminados por flash y el fondo que de otra manera estaría oscuro.

**In Slow Sync flash, the shutter speed is relatively slow, so mount the camera on a tripod, or brace yourself against a wall or something sturdy, to prevent camera shake.**

En flash de sincronización lenta, la velocidad de obturación es relativamente lenta, de manera que monte la cámara sobre un trípode o apóyese contra una pared o algo firme para evitar que la cámara tiemble.

---

## **Red-eye reduction — to take better flash portraits**

“Red-eye” is a phenomenon in flash photography, in which the center portions of a subject's eyes (people or, sometimes, animals) appear bright red in colour pictures, and white in B&W pictures.

To substantially reduce the red-eye effect, the camera's flash operation includes a special red-eye reduction mode. With this mode, when you fully depress the shutter release button, the self-timer indicator/red-eye reduction lamp lights for approximately 1 second before the flash fires and the picture is taken. This causes the subject's eye pupils to become smaller, reducing the red-eye appearance.

## **Reducción de ojo rojo — para tomar mejores fotografías de retrato con flash**

El “ojo rojo” es un fenómeno que se produce en fotografía con flash, en que la parte central de los ojos del sujeto (personas o algunas veces animales) aparece de color rojo fuerte en las fotografías a color, y blanco en fotografías en blanco y negro. Para reducir sustancialmente el efecto de ojo rojo, la operación de flash de la cámara incluye un modo de reducción de ojo rojo especial. Con este modo, cuando usted presiona completamente el botón de liberación del obturador, el indicador de disparador automático/lámpara de reducción de ojo rojo se enciende por aproximadamente 1 seg. antes que se dispare el flash y se tome la fotografía. Esto causa que las pupilas del sujeto se contraigan, reduciendo la apariencia de ojo rojo.

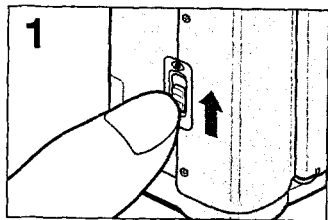

Slide the red-eye reduction switch up.

Deslice el conmutador de reducción de ojo rojo hacia arriba.

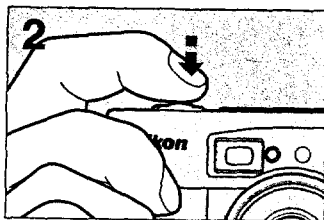

Lightly press the shutter release button and confirm that  appears inside the viewfinder.

Presione levemente el disparador y confirme que  aparece dentro del visor.

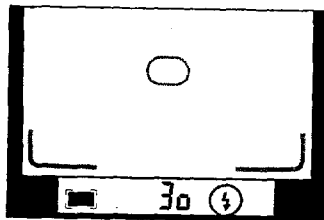

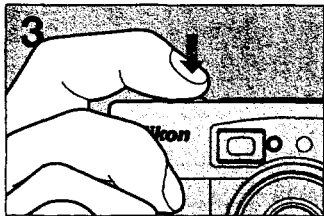

Fully depress the shutter release button to take the picture.

Presione completamente el disparador para tomar la fotografía.

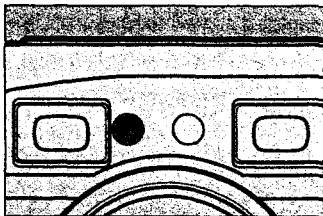

The self-timer indicator/red-eye reduction lamp lights for approximately 1 second; the shutter is then released to take the picture when the main flash fires.

El indicador de disparador automático/lámpara de reducción de ojo rojo se enciende por aproximadamente 1 seg., luego el obturador se libera para tomar la fotografía cuando el flash principal dispara.

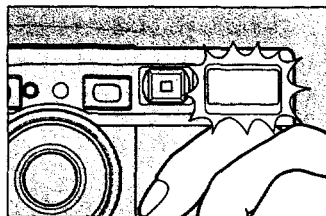



- Make sure you hold the camera steady and that your subject keeps still during this operation.
- Asegúrese de sostener firmemente la cámara y que el sujeto permanezca inmóvil durante esta operación.

To ensure the most effective reduction of red-eye, make sure of the following:

- Subjects should look directly at the camera's red-eye reduction lamp.
- Subjects with poor vision should wear their eyeglasses or contact lenses.
- For indoor shooting, make the room as bright as possible.

*Red-eye tends to be more pronounced with children and cannot be as effectively reduced.*

Para asegurar la reducción de ojo rojo más efectiva, asegúrese de lo siguiente:

- Los sujetos deben mirar directamente a la lámpara de reducción de ojo rojo de la cámara.
- Los sujetos con mala vista deben usar sus gafas o lentes de contacto.
- Para tomas de fotografías en interior, ilumine el cuarto tanto como sea posible.

*El efecto de ojo rojo tiende a ser más pronunciado con niños y no puede ser eliminado tan efectivamente.*

## FOCUS/ENFOQUE



### Autofocus

Assures consistently in-focus pictures for subjects within the autofocus frame mark.

### Enfoque automático

Asegura consistentemente fotografías enfocadas para sujetos dentro de las marcas de encuadre de enfoque automático.

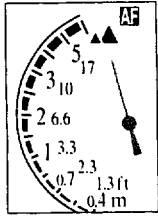
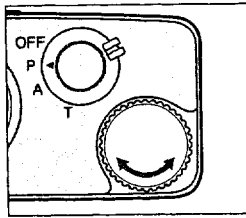
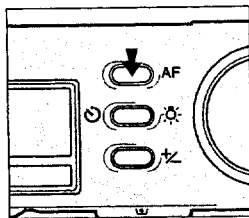

### Infinity Focus

While pressing the AF (focus mode) button, turn the Command Dial so the distance indicator points to  $\blacktriangle\blacktriangle$ .

Focus is locked at infinity. Use to shoot landscapes, or distant scenes through glass or window panels. Flash is automatically cancelled.

### Enfoque a infinito

Ai presionar el botón AF (modo de enfoque), gire el dial de comando de manera que el indicador de distancia apunte a  $\blacktriangle\blacktriangle$ .

El enfoque se bloquea en infinito. Se usa para tomar paisajes o escenas distantes a través de paneles de vidrio o ventanas. El flash se cancela automáticamente.

## Special focusing situations

The following subjects may be too difficult to focus:

### Situaciones de enfoque especial

Los siguientes sujetos podrían ser difíciles de enfocar:

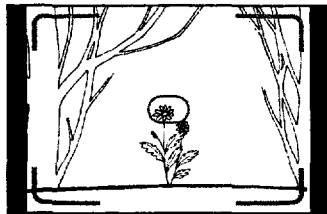

- a. Subjects too small to fully cover the autofocus frame marks
- a. Sujetos muy pequeños para cubrir completamente las marcas de encuadre de enfoque automático

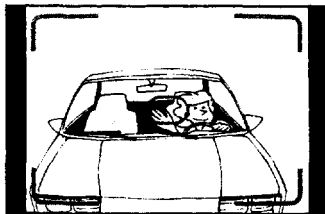

- b. Subjects behind glass
- b. Sujetos detrás de un vidrio



- c. Dark subjects with no reflection
- c. Sujetos oscuros sin reflejos

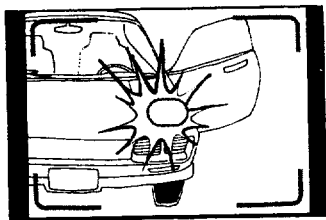

- d. Glossy light-reflecting surfaces, such as shiny cars or water
- d. Superficies reflectoras de la luz, brillantes, tales como automóviles con brillo o agua.

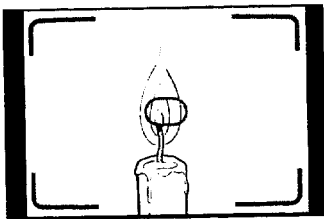

- e. Subjects without solid content (i.e., candle flame, fireworks, etc.)
- e. Sujetos sin contenido sólido (por ejemplo, la llama de una vela, fuegos artificiales, etc.)

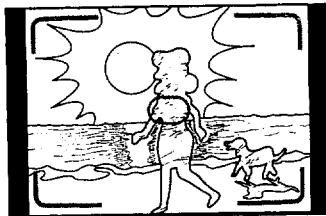

- f. Subject strongly backlit
- f. Sujetose encuentra fuertemente a contraluz

## Focus lock

To take a picture of a subject outside the autofocus frame mark, use focus lock.

## Bloqueo de enfoque

Para tomar la fotografía de un sujeto fuera de las marcas de encuadre de enfoque automático, use el bloqueo de enfoque.



Center autofocus frame mark on the subject.

Centre las marcas de encuadre de enfoque en el sujeto.

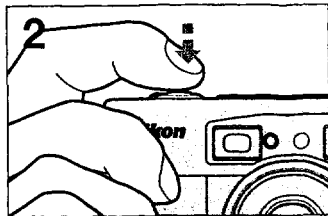

Lightly press the shutter release button.

Presione levemente el disparador.

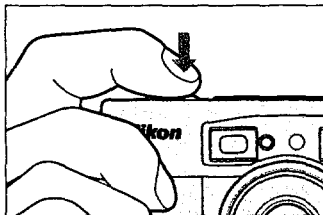

Keeping the shutter release button lightly pressed, recompose the picture as desired, then fully depress the shutter release button to take the picture.

Manteniendo el disparador levemente presionado, recomponga la fotografía como lo desee. luego presione completamente el disparador para tomar la fotografía.

## Preset focus

To take a picture of a subject that is difficult to focus with autofocus or focus lock, use preset focus. Preset focus is also useful in situations where you want to lock the focus to a certain shooting distance.

## Enfoque prefijado

Para tomar la fotografía de un sujeto difícil de enfocar con el enfoque automático o bloqueo de enfoque, use el enfoque prefijado. El enfoque prefijado también es útil en situaciones en que a cierta distancia de disparo.

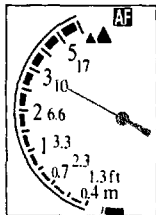
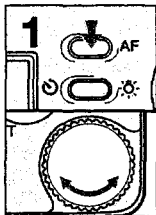

While pressing the AF button, turn the Command Dial so the estimated distance is indicated in the analogue display.

Mientras presiona el botón AF, gire el dial de comando de manera que la distancia estimada se indique en el visor analógico.

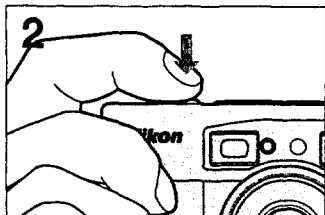

Press the shutter release button to take the picture.

Presione el disparador para tomar la fotografía.

---

**To cancel preset focus,** turn the Command Dial while pressing the AF button so the focus distance indicator points to AF or ▲▲ in the analogue display, or turn the camera off by turning the select dial to OFF. (Changing the mode by turning the Select Dial does not cancel the manual focus mode.)

**Para cancelar el enfoque prefijado,** gire el dial de comando mientras presiona el botón AF de manera que el indicador de distancia de enfoque apunte a AF o ▲▲ en el visor analógico, apague la cámara girando el dial de selección a la posición OFF (apagado). (El cambio de modo girando el dial de selección no cancela el modo de enfoque manual.)



***OTHER  
FUNCTIONS***

***OTRAS  
FUNCIONES***

## SELF-TIMER OPERATION/OPERACIÓN DEL DISPARADOR AUTOMÁTICO

When using the self-timer, it is recommended that you place the camera on a tripod or a stable, flat surface.

Al usar el disparador automático se recomienda que ponga la cámara sobre un trípode o una superficie estable y plana.

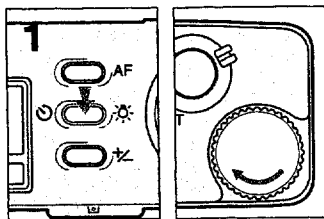

While pressing the self-timer/illuminator button, turn the Command Dial clockwise.

Mientras presiona el botón del disparador automático/iluminador, gire el dial de comando en el sentido de los punteros del reloj.

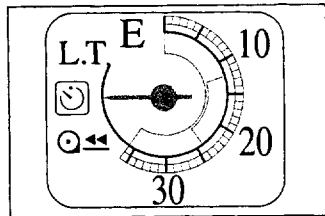

The film counter/exposure time indicator in the analogue display points to 10.

El contador de fotografías/indicador de tiempo de exposición en el visor analógico apunta a 10.

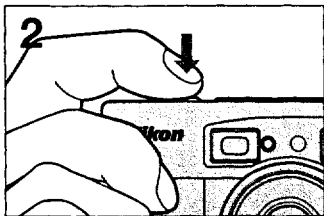

Fully depress the shutter release button.

Presione completamente el disparador.

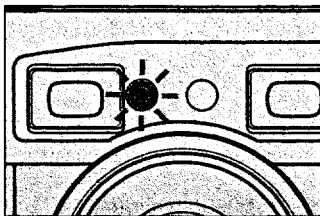

The self-timer indicator lamp blinks approximately 8 seconds, and then stays on approximately 2 seconds and the shutter is released.

La lámpara indicadora del disparador automático parpadea por aproximadamente 8 segundos, y luego permanece por aproximadamente 2 segundos, luego de lo cual se libera el obturador.

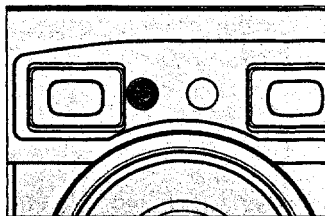

**To cancel self-timer operation before depressing shutter release button**

While pressing the self-timer/illuminator button, turn the Command Dial so the frame counter indicator in the analogue display points to the current frame number (i.e., it no longer points to ∞). Or, turn the camera off by turning the select dial to OFF.

**To cancel self-timer operation after depressing shutter release button**

Turn the select dial to another position.

**Para liberar el disparador automático antes de presionar el disparador**

Mientras presiona el botón de disparador automático/iluminador, gire el dial de comando de manera que el indicador de contador de fotogramas en el visor analógico apunte al número de fotograma actual (es decir, no apunta más a ∞). O apague la cámara girando el botón de selección a la posición OFF (apagado).

**Para cancelar la operación de disparador automático después de presionar el disparador**

Gire el dial de selección a otra posición.

## CUSTOM FUNCTION/FUNCIONES PERSONALIZADAS

With the 35Ti Quartz Date's Custom function, you can select the following:

- 1) Auto flash mode:** Auto flash or Flash cancel mode (Automatic finder/analogue display illumination is also cancelled)
- 2) Exposure metering system:** Matrix metering or center-weighted metering  
**Matrix metering:** 35Ti Quartz Date's basic exposure metering system. 6-segment matrix sensor detects scene brightness and contrast, and with ISO and focus distance information, provides optimum exposure in complex lighting situations.  
**Center-weighted metering:** Useful in situations where you want to specifically base exposure on the center of a scene.
- 3) Viewfinder LCD:** Shutter speed display or aperture display
- 4) Data imprint:** Data may be imprinted on all film frames; only on the frame of the first shot of a roll; or on the first shot of a day, everyday, until the film runs out. Day/Hour/Minute display is imprinted on all frames regardless of this setting.
- 5) Analogue display reset:** For resetting indicators when they deviate from their original positions. See pages 83-85.

Con las funciones personalizadas, usted tiene las siguientes opciones:

- 1) **Modo de flash automático:** Modo de flash automático o cancelación de flash (la iluminación del visor automático/visor analógico también se cancela).
- 2) **Sistema de exposímetro:** Medición por matriz o medición ponderada al centro  
**Medición por matriz.** Sistema de exposímetro básico de la 35Ti Quartz Date. Sensor de matriz de 6 segmentos que detecta la luminosidad o contraste de una escena y con la información de ISO y distancia de enfoque, provee la exposición óptima en situaciones de iluminación compleja.  
**Medición ponderada al centro:** Útil en situaciones en que usted desea basar la exposición específicamente en el centro de la escena.
- 3) **Visor LCD:** Visualización de velocidad de obturador o visualización de la apertura.
- 4) **Impresión de datos:** Se pueden imprimir datos en todos los fotogramas de la película; sólo en el primer fotograma de un rollo; o sólo en la primera fotografía del día; todos los días, hasta que la película se termine. LA visualización de Día/Hora/Minuto se imprime en todos los fotogramas independientemente de este ajuste.
- 5) **Reposición del visor analógico:** Para reponer los indicadores cuando ellos se desvían de sus posiciones originales. Véanse las páginas 83-85.

## Custom function setting/Ajuste de funciones personalizadas

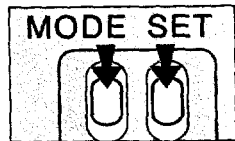
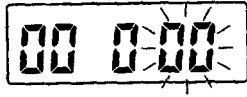
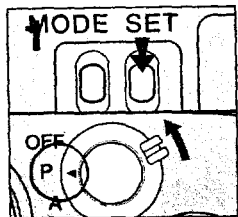

While pressing the SET button, turn the select dial to "P" from OFF.

"00 0 00" or "00 0 01" appears in the LCD panel and the first two digits blink.

\* To select analogue display reset mode, first change the two digits furthest left to 02 by pressing the SET button.

For other modes, the custom function is ready to be set when "00 0 01" is shown in the LCD.

Al presionar el botón SET, gire el dial de selección a la posición "P" desde OFF.

"00 0 00" o "00 0 01" aparecen en el panel LCD con los dos primeros dígitos parpadeando.

\* Para seleccionar el modo de reposición de visor analógico, primero cambie los dos dígitos de la extrema izquierda a 02 presionado el botón SET.

La función individualizada ya ha sido ajustada cuando "00 0 01" aparece en el LCD.

If "00 0 00" is shown in the LCD, press the MODE button until the two digits furthest right blink, then press the SET button to select "00 0 01".

Si "00 0 00" aparece en el LCD, presione el botón MODE hasta que los dos dígitos a extrema derecha parpadeen, luego presione el botón SET para seleccionar "00 0 01".

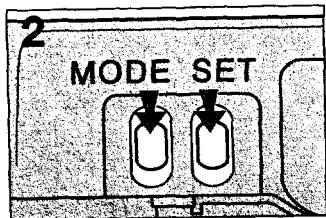

Press the MODE button to change the position to be set and press the SET button to select the desired custom function number.

Presione el botón MODE para cambiar la posición a ser ajustada y presione el botón SET para seleccionar el número de función personalizada deseado.

Custom function number	Function	Mode
00 0 00	Initial setting	
00 0 01		
01 1 00	Auto flash mode	Effective
01 1 01		Flash cancel
01 2 00	Exposure metering system	Matrix
01 2 01		Center-weighted
01 3 00	Viewfinder LCD	Shutter speed
01 3 01		Aperture
01 4 00	Imprint data	All frames
01 4 01		Selected frames*
02 0 00	Analogue display reset	Locked
02 0 01		Reset able

\* Frame of the first shot of a new film roll or the first shot of a day, everyday, until the end of the film roll.



Número de función personalizada	Función	Modo
00 0 00	Ajuste inicial	
00 0 01		
01 1 00	Modo de flash automático	Efectivo
01 1 01		Cancelación de flash
01 2 00	Sistema de exposímetro	Matriz
01 2 01		Ponderado al centro
01 3 00	Visor LCD	Velocidad de oburación
01 3 01		Apertura
01 4 00	Datos de impresión	Todos los fotogramas
01 4 01		Fotogramas seleccionados*
02 0 00	Reposición de visor analógico	Bloqueado
02 0 01		Habilitado para reposición

\* Fotograma de la primera fotografía de un nuevo rollo de película o la primera fotografía del día, todos los días, hasta el fin del rollo de película.

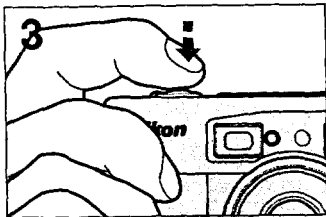

When the desired custom function number(s) is (are) selected, press the shutter release button lightly to set the custom function setting.

Cuando el (los) números de función personalizada se selecciona(n), presione el botón del disparador levemente para ajustar el modo de función personalizada.



After the desired custom function is set, the frame counter display reappears in the LCD.

Después que se ha ajustado la función personalizada deseada, el visor de contador de fotogramas reaparecerá en el LCD.

- Custom function settings stay in place until changed.
- To confirm custom function settings, verify selected number when the two digits furthest right are blinking.
- Los ajustes de función personalizada permanecen en su lugar hasta que cambian.
- Para confirmar los ajustes de la función personalizada, verifique el número seleccionado cuando los dos dígitos de la extrema derecha están parpadeando.

## Analogue display reset

When the camera is turned off, if an analogue display indicator points to a position other than its original position (i.e., due to accidental shock or magnetic interference), reset the indicators.

## Reposición del visor analógico

Cuando la cámara se apaga, si un indicador de visor analógico apunta a una posición distinta de su posición original (es decir, debido a golpes accidentales o interferencia magnética), reponga los indicadores.

1



Set the custom function display to "02 001" following the steps in the "Custom function setting" section.

Ajuste la visualización de función personalizada a "02 001" siguiendo los pasos en la sección "ajuste de función personalizada".

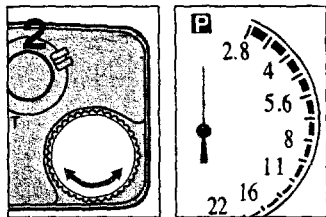

To reset the aperture indicator: Turn the Command Dial and reset the indicator to P.

Para reponer el indicador de apertura: Gire el dial de comando y reponga el indicador a P.

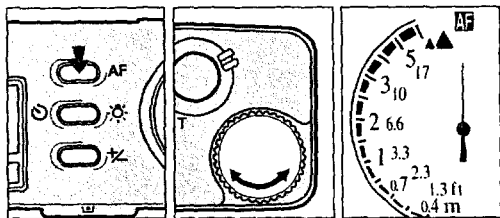

**To reset the focus distance indicator:**  
 While pressing the focus mode button, turn the Command Dial and reset the indicator to AF.

Para reponer el indicador de distancia de enfoque:  
 Mientras presiona el botón de modo de enfoque, gire el dial de comando y reponga la indicación a AF.

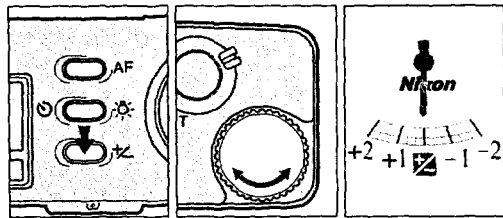

**To reset the exposure compensation display:**  
 While pressing the exposure compensation button, turn the Command Dial and reset the indicator to 0.

Para reponer la visualización de compensación de la exposición:  
 Mientras presiona el botón de compensación de la exposición, gire el dial de comando y reponga el indicador a 0.

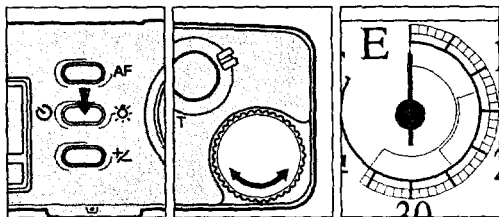

To reset the frame counter indicator:  
While pressing the self-timer/illuminator button,  
turn the Command Dial and reset the indicator to 0.

Para reponer el indicador del contador de  
fotogramas:  
Mientras presiona el botón del disparador  
automático/iluminador, gire el dial de comando y  
reponga el indicador a 0.

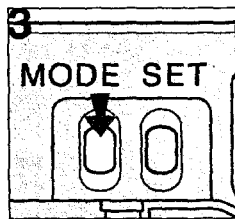

Press the MODE button.  
The custom function mode is terminated and the  
LCD returns to the frame counter display.

Presione el botón MODE.  
El modo de función personalizada se termina y la  
LCD retorna a la visualización de contador de  
fotogramas.



## DATA IMPRINTING FUNCTION/FUNCIÓN DE IMPRESIÓN DE DATOS

Data can be imprinted on both normal and panorama size pictures. When the panorama mode is selected, the position and size of the imprinted data on the film are automatically adjusted to fit the panorama frame.

Se pueden imprimir datos tanto en fotografías de tamaño normal como de tamaño panorámico. Cuando se selecciona el modo panorámico, la posición y tamaño de los datos impresos en la película se ajustan automáticamente para calzar en el fotograma panorámico.



**Select your desired display by pressing the MODE button while the camera power is off and confirm that the date and time are correctly set.**

Seleccione la visualización deseada presionando el botón MODE mientras la cámara está apagada y confirme que la fecha y la hora estén ajustadas correctamente.

For instructions on how to set date and time, see "SETTING DATE AND TIME" on pages 20-23.

Para las instrucciones sobre el ajuste de la fecha y la hora, véase "AJUSTE DE LA FECHA Y LA HORA" en las páginas 20-23.

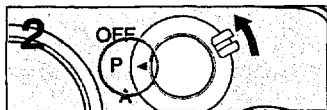

Turn the camera power on. Data display in the LCD panel changes to the frame counter.

Encienda la cámara. La visualización de datos en el panel LCD cambia a contador de fotogramas.

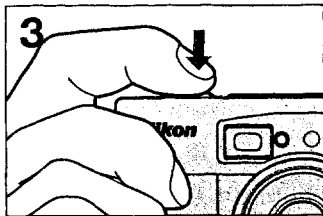

Depress the shutter release button to take the picture with imprinted data.

Presione el disparador y tome la fotografía con los datos impresos.

Data may not be imprinted properly on any film frame beyond 24 on a 24-exposure film roll or beyond 36 on a 36-exposure film roll.

Los datos no pueden ser impresos apropiadamente en cualquier fotograma de película más allá de 24 en una película de 24 exposiciones, o más allá de 36 en una película de 36 exposiciones.

Imprinted data/Datos impresos





***MISCELLANEOUS***

***MISCELÁNEOS***

## CAMERA CARE TIPS/CONSEJOS SOBRE EL CUIDADO DE LA CÁMARA

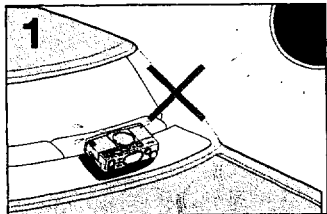

**1**  
Do not leave the camera in an excessively hot place; store it in a cool and dry place.

No deje la cámara en un lugar excesivamente caliente; almacénela en un lugar fresco y seco.

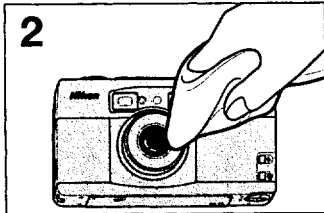

**2**  
Clean all lens surfaces, including the autofocus window, with a soft, clean cloth.

Limpie todas las superficies de los objetivos, incluyendo la ventanilla de enfoque automático con un paño suave y limpio.

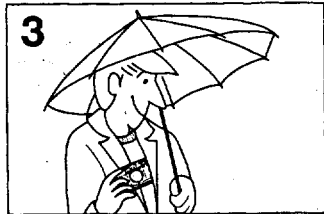

**3**  
Avoid taking pictures in the rain or in salt water spray.

Evite tomar fotografías en la lluvia o donde haya rocío de agua salada.

**Do not touch the lens cover as this may cause malfunction.**

No toque el cubreobjetivo, ya que esto podría causar mal funcionamiento.

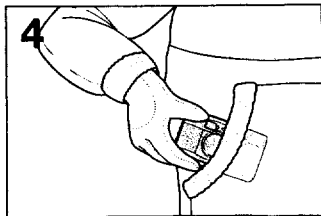

**Battery power weakens in extremely low temperatures; use a new battery and keep the camera warm. Sudden extreme temperature changes may cause internal condensation that could damage the camera.**

La potencia de la pila se debilita a temperaturas extremadamente bajas; use una nueva pila y mantenga la cámara temperada. Los cambios de temperatura extremos súbitos pueden causar condensación interna que podría dañar la cámara.

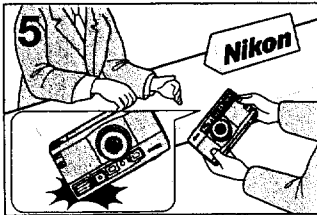

**If the camera malfunctions, take it to an authorized Nikon dealer or service center.**

Si la cámara no funciona bien, llévela a un distribuidor o a un centro de servicio Nikon autorizado.

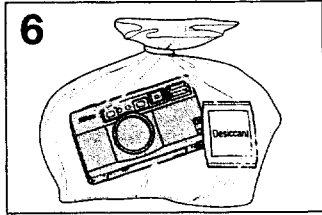

**Store the camera in a cool, dry place, away from naphthalene or camphor (moth repellents).**

Guarde la cámara en un lugar fresco y seco, lejos de naftalina o alcanfor (repelentes de polillas).

## ABOUT BATTERIES/SOBRE LAS PILAS

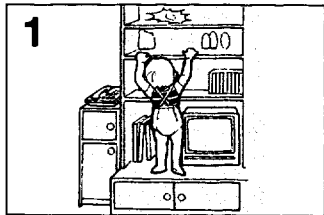

**1**  
Keep batteries out of children's reach.  
If swallowed, call a doctor immediately.

Mantenga las pilas fuera del alcance de los niños.  
Si fueran ingeridas, llame a un médico inmediatamente.

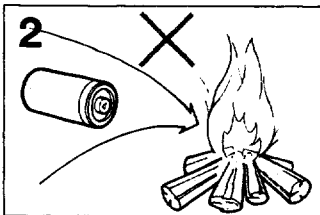

**2**  
Never throw used batteries into a fire.  
Nunca lance las pilas usadas al fuego.

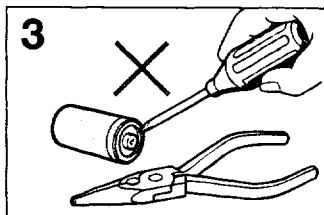

**3**  
Never short-circuit, disassemble, heat or attempt to charge batteries.  
Nunca cortocircuite, desarme, caliente ni intente cargar las pilas.

# PROGRAM CHART/DIAGRAMA DEL PROGRAMA

To check shutter speed and aperture values, follow the line to where it intersects the diagonal line.

Para verificar la velocidad del obturador y los valores de apertura, siga la línea a donde ésta interseca la línea diagonal.

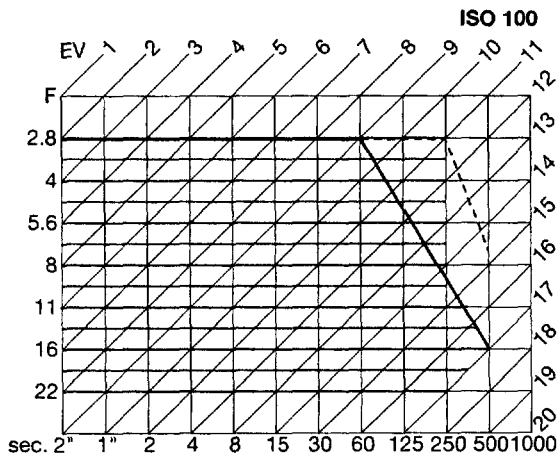

- : Program auto exposure/Exposición automática por programa
- - -: Flexible program higher shutter limit/Límite de obturación superior del programa flexible
- : Aperture priority exposure/Exposición automática con prioridad a la apertura

## SPECIFICATIONS

<b>Type of camera</b>	35mm autofocus lens-shutter camera with Nikkor 35mm f/2.8 lens	<b>Film operation</b>	Fully automatic loading, advance and rewind; film advances by one frame after each shot; mid-roll rewind button provided; auto rewind at end of film roll
<b>Picture format</b>	<b>Normal:</b> 24mm x 36mm <b>Panorama:</b> 13mm x 36mm (uses standard 35mm film)	<b>Frame counter</b>	Shown in analog display and LCD panel
<b>Lens</b>	35mm f/2.8; 6 elements in 4 groups	<b>Focusing</b>	Autofocus, Infinity Focus and Preset focus provided Infinity Focus locks focus at infinity
<b>Lens cover</b>	Automatically opens/closes with camera power on/off	<b>Auto exposure range</b>	EV 2 — EV 17 (at ISO 100)
<b>Shooting distance</b>	0.4m (1.3 ft.) — infinity	<b>Exposure compensation</b>	Within a range of $\pm 2$ EV in 1/3 steps
<b>Film speed setting</b>	DX-coded ISO 25 — 5000 film automatically set; non-DX-coded films automatically set to ISO 100 regardless of actual ISO rating	<b>Self-timer</b>	Set by pressing self-timer/illuminator button and turning Command Dial, and activated by depressing shutter release button
<b>Shutter</b>	Programmed electronic and Aperture priority type		
<b>Shutter speed</b>	1/500 second to 2 sec. and long time exposure up to 10 minutes		
<b>Viewfinder</b>	Illuminated viewfinder; 0.5X magnification; frame coverage approx. 85%		

<b>Built-in flash</b>	Four flash modes provided—Auto Flash, Flash with red-Eye Reduction, Flash Cancel and Anytime Flash; guide number 9 (ISO 100, in metres)	<b>Data imprint functions</b>	Year/Month/Day, Month/Day/Year, Day/Month/Year, Day/Hour/Minute and No Imprint display modes are selectable; 24 hour built-in clock with timing accuracy within $\pm 90$ seconds a month at normal temperatures
<b>Analogue display</b>	Indicates focus distance, infinity focus, aperture, frame counter, film rewind, self-timer, exposure time in long time exposure, exposure compensation	<b>Battery life</b>	Approx. 27 rolls of 24-exposure film or 18 rolls of 36-exposure film using flash 50% of the time (with DL123A battery)
<b>LCD panel</b>	Displays imprint data, frame counter, weak battery power	<b>Power source</b>	3V lithium battery (DL123A or CR123A type)
<b>Viewfinder information</b>	Displays shutter speed, flash-ready, exposure compensation	<b>Dimensions</b>	Approx. 118 x 66 x 36mm (W x H x D)
<b>Custom function</b>	Auto flash mode, exposure metering system, viewfinder LCD display, data imprint mode and analogue display reset can all be set with the custom function	<b>Weight</b>	Approx. 310g (without battery)

*Specifications apply when fresh batteries are used at normal temperature (20°C)*

*Specifications and design are subject to change without notice.*

## ESPECIFICACIONES

---

<b>Tipo de cámara:</b>	Cámara con objetivo de enfoque automático de 35 mm y objetivo Nikkor de 35 mm f/2.8	<b>Velocidad de obturación:</b>	1/500 segundos a 2 segundos y exposición de largo tiempo hasta 10 minutos
<b>Formato de fotografía:</b>	Normal: 24 mm x 36 mm Panorámico: 13 mm x 36 mm (usa película estándar de 35 mm)	<b>Visor:</b>	Visor iluminado; magnificación de 0.5X; cubrimiento de fotograma de aproximadamente 85%.
<b>Objetivo:</b>	35 mm f/2.8; 6 elementos en 4 grupos	<b>Operación de la película:</b>	Carga completamente automática; avance y rebobinado; la película avanza de a un fotograma después de cada toma; se provee botón de rebobinado a mitad de rollo; rebobinado automático al final del rollo de película
<b>Cubreobjetivo:</b>	Se abre/cierra automáticamente con encendido/apagado de la cámara	<b>Contador de fotogramas:</b>	Indicado en el visor analógico y el panel LCD
<b>Distancia de toma:</b>	0,4 m — infinito	<b>Enfoque:</b>	Se provee enfoque automático y enfoque a infinito. El enfoque a infinito bloquea el enfoque en infinito
<b>Ajuste de sensibilidad:</b>	Película ISO 25 — 5000 codificada DX ajustada automáticamente; las películas codificadas no DX se ajustan automáticamente a ISO 100 independientemente de su ISO efectivo.		
<b>Obturador:</b>	De tipo programado electrónicamente y con prioridad a la apertura		



**Rango de exposición automática:** EV2 — EV17 (con ISO 100)

**Compensación de exposición:** Dentro de un rango de  $\pm 2$  EV en pasos de 1/3

**Disparador automático:** Se ajusta presionando el botón disparador automático/iluminador y girando el dial de comando, y se activa presionando el disparador.

**Flash incorporado:** Se proveen cinco modalidades de flash - flash automático, Flash con reducción de ojo rojo, cancelación de flash y flash permanente, número guía 9 (ISO 100, en metros)

**Visor analógico:** indica la distancia de enfoque, enfoque a infinito, apertura, contador de fotogramas, rebobinado de película, disparador automático, tiempo de exposición en exposición de largo tiempo, compensación de exposición

**Panel LCD:** Visualiza los datos de impresión, contador de fotogramas, símbolo de pila débil

**Información del visor:** Visualiza la velocidad del obturador, flash, compensación de exposición automática

**Función personalizada:** Los modos de flash automático, sistema de exposímetro, visualización LCD del visor, modo de impresión de datos y reposición de visor analógico, todos pueden ser ajustados mediante la función personalizada.

## FOR CANADA

"This digital apparatus does not exceed the (Class B) limits for radio noise emissions from digital apparatus set out in the Radio Interference Regulations of the Canadian Department of Communications."

<b>Funciones de impresión de datos:</b>	Los modos de Año/Mes/Día, Mes/Día/Año, Día/Mes/Año, Día/Hora/Minuto y no impresión se pueden seleccionar; cuenta con reloj incorporado de 24 horas con precisión de $\pm 90$ segundos al mes a temperaturas normales
<b>Vida de las pilas:</b>	Aproximadamente 27 rollos de película de 24 exposiciones o 18 rollos de película de 36 exposiciones usando flash el 50% de las veces (con pilas DL123A)
<b>Alimentación:</b>	Pila de litio de 3 V (DL123A o tipo CR123A)
<b>Dimensiones:</b>	Aprox. 118 x 66 x 36 mm (ancho x alto x prof.)
<b>Peso:</b>	Aprox. 310 g (sin pila)

*Las especificaciones se cumplen cuando se usan baterías frescas a temperatura normal (20°C).*

*Las especificaciones y diseño están sujetos a cambios sin aviso.*

# Depth of field chart/Tabla de profundidad de campo

m

Focused distance Distancia enfocada	Depth of field Profundidad de campo						
	f/2.8	f/4	f/5.6	f/8	f/11	f/16	f/22
0.4	0.4 — 0.41	0.4 — 0.41	0.4 — 0.42	0.4 — 0.42	0.4 — 0.43	0.4 — 0.45	0.4 — 0.47
0.55	0.53 — 0.57	0.53 — 0.57	0.52 — 0.59	0.51 — 0.60	0.49 — 0.62	0.47 — 0.67	0.45 — 0.73
0.7	0.67 — 0.73	0.66 — 0.74	0.65 — 0.76	0.63 — 0.79	0.61 — 0.84	0.57 — 0.92	0.54 — 1.05
0.85	0.89 — 0.90	0.79 — 0.92	0.77 — 0.95	0.74 — 1.00	0.71 — 1.08	0.66 — 1.23	0.61 — 1.49
1	0.94 — 1.07	0.92 — 1.10	0.89 — 1.15	0.85 — 1.23	0.80 — 1.34	0.74 — 1.60	0.68 — 2.08
1.5	1.36 — 1.67	1.31 — 1.76	1.25 — 1.89	1.17 — 2.13	1.08 — 2.53	0.96 — 3.73	0.85 — 8.95
2	1.76 — 2.33	1.67 — 2.50	1.57 — 2.79	1.44 — 3.36	1.30 — 4.55	1.13 — 11.32	0.97 — ∞
2.5	2.12 — 3.04	2.00 — 3.36	1.85 — 3.90	1.67 — 5.17	1.48 — 8.73	1.26 — ∞	1.07 — ∞
3	2.47 — 3.83	2.30 — 4.35	2.10 — 5.33	1.87 — 8.04	1.64 — 22.56	1.37 — ∞	1.14 — ∞
4	3.10 — 5.67	2.83 — 6.91	2.53 — 9.78	2.20 — 26.40	1.88 — ∞	1.53 — ∞	1.25 — ∞
5	3.66 — 7.95	3.28 — 10.66	2.89 — 19.65	2.45 — ∞	2.07 — ∞	1.64 — ∞	1.32 — ∞
11	6.04 — 65.3	5.06 — ∞	4.17 — ∞	3.31 — ∞	2.63 — ∞	1.97 — ∞	1.52 — ∞
∞	13.2 — ∞	9.2 — ∞	6.6 — ∞	4.7 — ∞	3.4 — ∞	2.4 — ∞	1.7 — ∞

No reproduction in any form of this manual, in whole or in part (except for brief quotation in critical articles or reviews), may be made without written authorisation from NIKON CORPORATION.

Queda prohibida la reproducción total o parcial de este folleto (salvo en lo que se refiere a citas breves en artículos o revistas especializadas), sin la autorización escrita de NIKON CORPORATION.

# ***Nikon***

## **NIKON CORPORATION**

FUJI BLDG., 2-3, MARUNOUCHI 3-CHOME,  
CHIYODA-KU, TOKYO 100, JAPAN  
**PHONE:** 81-3-3214-5311 **TELEX:** NIKON J22601  
**FAX:** 81-3-3201-5856

## **NIKON CORPORATION**

FUJI BLDG., 2-3, MARUNOUCHI 3-CHOME,  
CHIYODA-KU, TOKIO 100, JAPÓN  
**TÉLEFONO:** 81-3-3214-5311 **TELEX:** NIKON J22601  
**FACSIMILE:** 81-3-3201-5856

Printed in Japan 9&013-H09 (S715)

**電池蓋を閉めるときには(P.10)/To close the battery chamber lid (P.18)/Para cerrar el compartimiento de las pilas (página 18)/Schließen des Batteriefachdeckels (S. 18)/Fermeture du couvercle du logement de la pile (P. 18)**

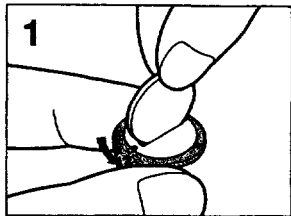

電池蓋のコインスロット部を蓋の上の☞方向にセットしてください。

Make sure the lid is turned towards ☞ mark on the lid.

Confirme que se ha girado la tapa hacia la marca ☞ en la tapa.

Stellen Sie sicher, daß sich der Batteriefachdeckel in geöffneter Position befindet. Dazu muß die Markierung, wie oben abgebildet, in Richtung ☞ gedreht sein.

Vérifiez que le couvercle est tourné jusqu'à la position ☞ sur le dessus du logement de la pile.

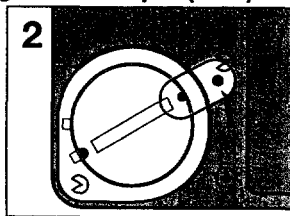

2つのオレンジ色の点を合わせて押し込みます。

Put the lid back into place aligning two orange dots.

Reponga la tapa del compartimiento en su lugar alineando los dos puntos naranja.

Setzen Sie den Batteriefachdeckel dann so auf, daß sich die orangefarbenen Punkte gegenüberliegen.

Remettez le couvercle du logement de la pile en place en alignant les deux points oranges.

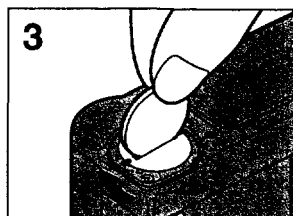

電池蓋のコインスロット部を時計方向に回して閉じてください。

Lock the chamber by turning the lid clockwise.

Asegure la cámara girando la tapa en el sentido de los punteros del reloj.

Verrriegeln Sie das Batteriefach, indem Sie den Deckel mit einer Münze im Uhrzeigersinn drehen.

Verrouillez le logement en tournant le couvercle dans le sens horaire.

## **Addition to custom function setting (P.79 - 82)**

*35Ti's custom functions are set to their initial setting when the two furthest right digits are set to 00.*

- **Temporary custom setting cancellation (00 0 00)**  
Set the custom function number to 00 0 00 and lightly press the shutter release button to temporarily cancel the custom setting and reset the function to its initial setting.
- **Reactivate custom setting (00 0 0 1)**  
Temporarily cancelled custom settings can be reactivated by setting the custom function number to 00 0 0 1 and lightly pressing the shutter release button.
- **Cancel custom settings**  
To cancel custom settings and reset to initial settings, change the two furthest right digits from 0 1 to 00 following steps 1 to 3 in the instruction manual. Custom settings cannot be cancelled by turning the camera's power off.
- **Change custom setting**  
To change a combination of custom settings or to use certain custom settings only, select the desired setting for each function by following steps 1 to 3 in the instruction manual.

## **To reset the frame counter indicator (P.85)**

Turn the command dial clockwise while pressing the self-timer/illuminator button to have the indicator rotate slowly. To have the indicator rotate faster (3/4 rotation at a time), turn the command dial counterclockwise.

## **Adiciones al ajuste de funciones personalizadas (P.79 - 82)**

*Las funciones personalizadas del 35Ti están en sus valores iniciales cuando los dos últimos dígitos de la derecha están en 00.*

### **• Cancelación provisoria del ajuste personalizado (00 0 00)**

Ajuste el número de la función personalizada a 00 0 00, presione ligeramente el botón del obturador para cancelar provisoriamente el ajuste personalizado y reponer la función a su ajuste inicial.

### **• Reactivación del ajuste personalizado (00 0 0 1)**

Los ajustes personalizados que se han cancelado provisoriamente pueden reactivarse volviendo el número de función personalizada al 00 0 0 1 y presionando ligeramente el botón del obturador.

### **• Cancelación de los ajustes de funciones personalizadas**

Para cancelar los ajustes personalizados y volver a los valores iniciales, cambie los últimos dos dígitos de la derecha de 0 1 a 00 siguiendo los pasos 1 a 3 en el manual de instrucciones. Los ajustes personalizados no podrán cancelarse desconectando el interruptor principal de la cámara.

### **• Cambio de los ajustes personalizados**

Para cambiar una combinación de ajustes personalizados o para usar sólo un determinado ajuste personalizado, seleccione el ajuste deseado para cada función siguiendo los pasos 1 a 3 en el manual de instrucciones.

## **Para reponer el indicador del contador de fotogramas (P.85)**

Gire el dial de comando en el sentido de los punteros del reloj mientras presiona el botón del disparador automático/ iluminador para hacer rotar lentamente el indicador. Para hacer que el indicador rote más rápido (3/4 de rotación a la vez), gire el dial de comando en el sentido contrario a los punteros del reloj.





Film processing labels are provided to help the processing lab identify the type of development required. Attach the appropriate label to the film cartridge when you bring the film to a photo shop for processing.

Do not load the film cartridge in the camera with the label on it. When attaching the label, make sure not to block the DX barcode on the film cartridge. See "IMPORTANT NOTES ON PANORAMA PICTURES" in the instruction manual for further details.

For more labels, contact your nearest Nikon service facility listed on the Nikon Service Warranty.

Les étiquettes de développement sont fournies pour aider le laboratoire à identifier le type de développement requis. Coller l'étiquette appropriée sur la cartouche du film quand vous l'apporterez au magasin de photo pour le développement. Ne chargez pas la cartouche de film avec l'étiquette dans l'appareil photo.

Quand vous collez l'étiquette faites attention qu'elle ne recouvre pas le code-barre DX sur la cartouche du film. Voir "REMARQUES IMPORTANTES SUR LES PHOTOS EN FORMAT PANORAMIQUES" dans le manuel d'instruction pour plus de détails. Pour vous procurer plus d'étiquettes, contactez votre centre service Nikon le plus proche sur la liste du Service de Garantie mondiale de réparations Nikon.

Die beigelegten Filmentwicklungsetiketten helfen dem Entwicklungslabor, die Art der Filmentwicklung zu bestimmen. Bringen Sie bitte das entsprechende Etikett an der Filmrolle an, bevor Sie den Film zur Entwicklung geben. Legen Sie den Film bitte NICHT mit bereits angebrachtem Etikett in die Kamera ein.

Achten Sie darauf, beim Anbringen des Etiketts nicht den DX-Barcode an der Filmrolle zu verdecken. Siehe auch "WAS SIE BEI PANORAMA-AUFNAHMEN BEACHTEN SOLLTEN" in der Bedienungsanleitung. Wenn Sie weitere Etiketten brauchen, wenden Sie sich bitte an die nächstgelegene Nikon-Kundendienststelle, die in der Nikon-Garantiekarte aufgeführt ist.

Las etiquetas de procesamiento proveen al laboratorio para identificar el tipo de desarrollo de película requerido. No cargue la película en la cámara con la etiqueta puesta. Cuando vaya a desarrollar la película asegúrese de no cubrir el código de barras DX de la cartouche. Véase "NOTAS SOBRE PANORAMA PICTURES" en el manual de instrucciones para más detalles. Para obtener más etiquetas, contacte con el centro de servicio Nikon más cercano que aparece en el listado de centros de Servicio

